

**Часопис за духовни препород**

**Уместо увода**  
**Догматика**  
**Огледи из канонског и црквеног**  
**права**  
**Библијска теологија**  
**Уметност и историја**  
**Вера и наука**  
**Духовни путокази**  
**Из старе црквене штампе**  
**Прикази**  
**Међуцрквена хроника**  
**Савремена хроника**

**Година шеста / Призрен 1998 – Бр. 4 [24]**

**Година шеста / Призрен 1998 – Бр. 4 [24]**

S blagoslovom Wegovog Preosvećenstva  
Episkopa raškoprizrenskog dr Artemija

---

Izdaje: EPARHIJA RAŠKOPRIZRENSKA

Glavni i odgovorni urednik:  
jerej Branislav Peranovi

Ureivački odbor:  
arhimandrit Jovan (Radosavčevi )  
protojerej stavrofor Milutin (Timotijevi )  
protojerej Zoran Gruji  
protosin el Atanasije (Rakita)  
jeromonah Simeon (Vilovski)  
jeromonah Sava (Jawi )  
jero akon Justin (Jezdi )

Tehnički urednik:  
Vojislav Jovići

Dizajn korica  
Radomir Levajac  
Gordana Virovki

Tira : 1000 primeraka

---

časopis izlazi četiri puta godišnje.

---

Adresa izdavača: EPARHIJA RAŠKOPRIZRENSKA  
38400 PRIZREN, tel. 029/25426

---

Kompjuterska priprema AS, Beograd  
tampa: Novi dani, Beograd, Vojvode Brane 13

# УМЕСТО УВОДА

## ДЕСЕТИ ДИНАР

Верујте ми ви, да је Христос Спаситељ у двама својим причама – параболама – ставио самога себе у улогу жене?

Једна је прича о жени која замеси тесто и стави квас у три копање. О тој причи нећемо говорити. А друга је о жени која имаше десет динара па изгуби један динар. О овој ћемо причи сада говорити. Обе ове приче најтајанственије су од свих прича Спаситељевих.

Прича о изгубљеном динару је кратка, и ми је доносимо дословно:

„Која жена имајући десет динара, ако изгуби један динар, не запали свеће, и не почисти кућу, и не тражи докле не нађе? Па нашавши сазове другарице и суседе говорећи. Радујте се са мном, ја нађох динар изгубљени!“

На први поглед прича изгледа толико проста, чак и наивна, да не оставља дубоки утисак на читаоце Јеванђеља. У самој ствари пак под простотом ове приче скрива се једна космичка тајна.

Јер ако би се прича буквално узела, настају тешкоће. Жена изгубила један од десет динара. Нити десет динара представља неку велику имовину, нити губитак једног динара велику штету. Жена дакле која је имала само десет динара, морала би бити врло сиромашна жена.

Рецимо да је за њу налазак једног изгубљеног динара ипак била нека злехуда добит. Али настаје парадокс: Како да та сиротица пали свеће, чисти кућу и, што је најчудније, сазива другарице и суседе на весеље, да се радују с њом због нађеног једног динара? Прво дангуба: пали свеће и чисти кућу. Друго чим је позвала другарице и суседе, морала их је почасти неким јелом или пићем, по обичају пријатељском и нашем балканском. А то је за једну сироту жену осетан издатак. Ако ли их је пак позвала, па их није ничим угостила, онда је она нарушила ненарушиви источни обичај (и наш српски), да се угости свако ко у кућу уђе ма у које време.

И још гле, она није позвала *једну* другарицу или суседку, па да је почасти ратлуком и кавом, што најзад не би значило велики трошак. Али она је сазвала множину другарица и суседа, које ако је и најскромније погостила, отишао би цео њен нађени десети динар.

Зашто га је онда тражила, и чему се радовала кад га је поново изгубила?

Према томе, ако се ова прича узме буквално, она испада из колосека стварног живота и оставља утисак нечега преувеличаног и непојмљивог.

Али, како онда да се прозре у мистерију ове приче? Ко је она жена? И зашто жена а не човек, који обично лакше губи новац од жене? Шта су њених десет неизгубљених динара, а шта један изгубљени? Шта је њена кућа коју она осветљава свећама и чисти? И ко су њене другарице и суседи? Ако тражимо не буквални но духовни смисао ове приче, наћићемо га, по речи Христовој: Тражите и наћићете.

Она жена представља самога Христа Сина Божијега. То је ОН који је имао десет динара па изгуби један, и пошао да га тражи. Десет динара нису у ствари никакви динари, ни златни ни сребрни ни папирни.

Број десет представља пуноћу свих бројева, по мишљењу православних богослова. Девет неизгубљених динара то су девет кола анђелских. Број њихов је неизбројив за нас смртне, јер превазилази све наше рачуне и рачунице. Изгубљени десети динар представља сав род човечији од постања до краја времена, који се, обманут сатаном на самом почетку, удаљио од Бога и постао стварно као изгубљен динар.

Ето, зашто је Спаситељ Христос сишао с неба у свет, у своју кућу, и запалио свеће – светлост своје науке, почистио кућу, тј. очистио свет од демонске власти и гадости, нашао десети динар, тј. залутало и изгубљено човечанство, па сазвао своје „другарице и суседе“ (после свога славнога васкрсења и вазнесења), тј. све безбројне војске од херувима и серафима, арханђела и анђела, и објавио им велику радост: Радујте се са мном, ја нађох динар изгубљени! То јест: нађох људе, који ће попунити у небеском царству празно место преисконо палих и од Бога отпалих анђела. А број тих нађених и спасених људи износиће много билиона сходно речи библијској „колико звезда на небу и песка на обали морској“. Што је Христос себе представио у улози жене, то је зато што је жена пажљивија од човека у чувању имовине, ревноснија у чишћењу и украшавању куће, и усрднија у дочекивању гостију.

Када се овако протумачи и појми ова кратка прича од свега две штампане реченице у Јеванђељу, свакога од нас заиста подузме нека тајанствена језа. Јер том причом обухваћена је сва васионска драма и светови видљиви и невидљиви. Њом се објашњава и циљ силаска Сина Божијега међу људе. Њом се пролива сјајна светлост на сву историју човечанства и на сву драму нашега појединачног бића и жића. Њом се изискује од нас брза одлука – јер је наш век хитно пролазан – одлука о томе, да ли ћемо се ми дати наћи од Хри-

---

ста који нас тражи или ћемо се сакрити од Њега док нас смрт не сакрије и од Њега и од света и живота?

Судбоносно питање: хоћемо ли или нећемо?

Ја верујем, да ће сви читаоци овог текста одговорити: *Хоћемо!*  
Јер после смрти нити ће се ово питање стављати нити одговор очекивати.

Епископ Николај

*Чудоїворна икона Пресвєїє Маїєре Божє Пећке*

## СВЕТИ СИМЕОН НОВИ БОГОСЛОВ

(949–1022)

### ЛИЧНОСТ

Симеон Нови Богослов је човек Духа Светога, богослов живог мистичког сусрета са Богом, који је целога живота певао Божанској љубави, и са апостолском свешћу и ревношћу, на крају првог и на отварању другог миленијума хришћанства, покретао срца других на тај исти благодатни доживљај. После Апостола Јована и Григорија Богослова, он беше трећа личност (то не значи да их неће бити још) којој је црквено Предање доделило назив „Богослов“, као саставни део имена.

Личност Светог Симеона је сама по себи необична, јединствена, истовремено и мистичка и борбена, ватрена и слободна – која се не да ограничити ни у какве људске оквире. И промисао Божја је учинила да се он, такав, појавио онда када беше малаксала хришћанска ревност, у неком духовном и богословском мртвилу које је почело да притиска извесне слојеве Цркве још од њене победе над иконоборцима 843. г. „Формални конзервативизам је широко захватио владајуће кругове и јерархију, и то од деветог века па све до велике богословске буре у четрнаестом веку.“<sup>1</sup> Зато Симеонова биографија – написао ју је његов ученик Никита Ститат – колико говори о њему самоме, толико пружа и за историју објективан приказ тог духовног и богословског стања у византијској Цркви.

Симеон, на крштењу назван Георгије, рођен је у пафлагонијском граду Галати у Малој Азији 949. г. од родитеља имућних и побожних. У Цариграду је имао утицајног ујака Василија који је заузимао веома важно место при царском двору. Василије га призва к себи и Симеон отпоче школовање у престоници, али његово формално образовање није ишло даље од просечног за то време. На

---

<sup>1</sup> Ј. Мајендорф, *Христос у источнохришћанској мисли*, Манастир Хиландар, 1994, стр. 185.

почетку је Симеон у Цариграду водио слободан и неодговоран живот. Рођени песник, љермонтовљевске природе, касније, у време трезвености, исповеда се Богу: „Као коњ, откинувши се од улара, гурнуо сам себе у пропаст, побегавши од Твоје власти.“ Под утицајем читања духовних књига, особито житија светих, лако се пробудила његова осетљива савест и младић је живо осетио сву ништавност свога дотадашњег стања. Зажелео је да пронађе пут ка Богу и да се с Њиме помири. Почео је да тражи „светога човека“ који би га упутио и руководио. Али одасвуда је добијао одговор да светих људи више нема. Симеон је изазивачки вапио Богу: „Зар је ђаво постао толико јачи од Господа Бога да је све привукао себи и све учинио својим присталицама, тако да нико није остао на Божјој страни!“ Бог је одговорио на молитву помогавши му да нађе човека каквога је тражио у личности студитског монаха, такође Симеона, Симеона Богобојажљивог, који је постао његов духовни отац.

Симеон није ступио у манастир, али је сусрет са духовним оцем изменио његов живот. То се није догодило одједном. Имао је Симеон и своје успоне и своје падове. Најпре је, под руководством оца, умножавајући своје молитве, толико духовно узнапредовао да је био удостојен мистичког виђења светлости, која би га облила и испуњавала радосћу до те мере да је у таквим тренуцима престајао да осећа и себе и све што га окружује. После тога се наставио дужи период духовне ослабљености, из које га је, како он каже, Христос извукао, пруживши Своју руку к њему док је седео негде у дубини блата. После тога, није више било колебања. Године 976, када му је било 27 година, Симеон је напустио свет и постао искушеник Студитског манастира.

Није тамо дуго остао, јер се сукобио са монашком дисциплином општежића, која је, иако неопходна и подстицајна за духовно узрастање, својом једнообразношћу ипак спутавала узлете његове богочежњиве душе. И када је одбио да се на захтев игумана, одрекне свога духовног оца, (по прописима општежића само игуман може да буде духовни отац), Симеон је избачен из Студитског манастира.

Настанио се у манастиру Светога Маманта у предграђу Цариграда, који беше запуштен и више је личио на какво пребивалиште световњака неголи на вежбалиште духовних подвижника. Али Симеон је ту могао до краја, на сопствени начин, да испуњава своје богољубиве чежње. Умножавајући подвиге, поново је био удостојен да види искру божанске светлости, која му се беше показивала после оног првог ослабљења. Од сада је тајанствено јединство са Христом било трајно стање његовог бића. После три године боравка у манастиру, братство је изабрало Симеона за свога игумана, а патријарх га је рукоположио у чин свештеника. Као духовни руководитељ Симеон је показао задивљујуће способности, спајајући у себи две



сасвим различите активности – духовно узлетање до небеских висина и практично уређивање живота у манастиру. За кратко време, манастир Светога Маманта преобраћен је из духовне пустолине у огњиште светлости које је привлачило и многе престоничане.

Симеонова ревност на рестаурацији јеванђелског начина живота створила му је велики број непријатеља, нарочито међу вишом црквеном јерархијом. Вођа ових био је учени митрополит никомидијски Стефан који је у улози синђела вршио негативан утицај на цариградског патријарха. Стефан беше више политичка, па чак и дипломатска личност, неголи епископ. Сукоб између њега и Светога Симеона претворио се у сукоб двају духовних настројења и двеју врста богословља, сукоб између „богословља књишког, схоластичког и одсеченог од духовног живота, и богословља које познаје себе као израз Божанског Духа.“<sup>2</sup> Стефан је подметао Симеону богословске замке, са намером да га увуче у какву јерес, у чему није успео. Оптужио га је најзад за приврженост своје упокојеном духовном оцу, чији је спомен Симеон сваке године обележавао у своје манастиру, поштујући га као Светитеља. Када му је наређено да то више не чини, Симеон је одбио да послуша, рекавши: „Ништа ме неће одвојити од љубави према моме Христу и моме духовном оцу.“

Дуги рат између Стефана и Симеона, који је почео 1003. године, завршио се Симеоновим новим прогонством из манастира 3. јануара 1009. г. Одлуку о прогонству потписао је патријарх са Синодом. Као раније Златоуст, Симеон је тај дар прихватио спокојно. Спроведен је на пусто место звано Полукитон, на малоазијској обали Босфора близу Хрисопоља. Тамо је основао нови манастир при храму Свете Марине, који је подигао из рушевина. Касније је одлука о прогонству повучена, али сада Симеон није хтео да се врати у Цариград. И у свом пустињском манастиру, „подражавајући Христу добротом“, Симеон је, по речима његовог биографа, био доступан свима, мушкарцима, женама, деци, старцима, младима, знанима и незнанима, сваком човеку.“

Блажено се упокојио после тринаест година живота у прогонству, 12. марта 1022. године.

## КЊИЖЕВНА ДЕЛА

Симеон је у наслеђе Цркве оставио своје драгоцене књижевне дело, које углавном представља опис његовог мистичног искуства. Њега је љубав покретала да пише, чак и онда када се обраћао својим непријатељима. После сједињујућих сусрета са Христом и

---

<sup>2</sup> Василије Кривошеин, *Прејодобни Симеон Нови Богослов*, Београд 1988, стр. 36.

бесеђења с Њим у срцу, Симеон је осећао потребу да и друге учини учесницима тог благодатног доживљаја. Сматрао је да се не сме ћутати о богатству дарова Христових који су у Цркви намењени и доступни свима. Своју улогу писца Симеон објашњава као понашање „богољубивог сиромаша“, који је добио на поклон златник од неког милостивог човека и са радошћу га сада показује на длану другим сиромасима да би и они трчали за дародавцем. „Његови су списи заиста ти отворени дланови на којима он свима који сумњају у могућности личног општења са Христом у овом животу, показује златне монете својих духовних озарења.“<sup>3</sup>

Па ипак су Симеонови списи исувише дуго чекали да буду објављени, јер Симеон није био правилно схваћен, не само на Западу, него и код многих истакнутих представника православног богословља. Најпре је објављен у лошем новогрчком преводу, тачније препричавању у XVIII веку од стране Дионисија Загорејског. С тог превода – препричавања је у XIX веку Теофан Затворник превео Симеона на руски језик, приредивши му још већу непријатност, јер је изоставио његове *Химне Божанске љубави*, сматрајући их неприкладним за народ. Тек у наше време, од 1963. г., захваљујући углавном научном труду познатог архиепископа бриселског Василија Кривошеина, Парамела, Кодера и других, Симеон је почео да добија место које му припада и његова дела су објављивана са њиховог изворника у француској патролошкој серији *Хришћански извори*.

Симеон је написао *Речи оглашенима*, дело намењено монаси-ма, које изнова позива да већ једном почну озбиљно хришћански да живе; *Богословске и еџичке речи*; *Богословска, гносџичка и ѿговџничка ѿглавља*; *Посланице*, *Химне Божанске љубави* – најоригиналније, најсмелије и најбоље дело, већи број Молитава – пре и после Причешћа, и друге. (Дела у Мињовој PG CXX, 604–688; Sources Chretiennes 96, 104, 113, 122, 129, 156, 174, 196, итд.)

## БОГОСЛОВЉЕ

Богословље Светог Симеона почива на два сигурна ослонца. Први је Предање Цркве, а други лични доживљај богоопштења у Цркви. Истицао је да он не проповеда ништа ново што би било својствено само њему, него искључиво оно што се налази у Светом Писму и код Отаца. Па ипак, Симеон се није бавио понављањем написаног. Симеоново богословље је било његово лично, њему својствено. Како је то могуће? Одговор се налази у Симеоновом приступу Светом Писму. Да би неко уопште могао и да се користи Све-

<sup>3</sup> Исто, стр. 23.

тим Писмом, које је за Симеона извор сваке истине, потребан му је кључ за његово разумевање. Људска мудрост ту не може помоћи, а ни само познавање текста Светог Писма не значи много. Да би се проникло у тајне Светог Писма, тврди Симеон, неопходно је општи-ти са Богом и поседовати Његовога Духа Светога. Духом Светим су Оци улазили у тајне Божанских Писама. Отуда и сагласност између Светог Писма и Светих Отаца и, посебно, сагласност Отаца једних са другима: један је извор знање за све њих – Дух Свети. Тим иску-ственим, богоопитним путем је и Симеон ушао у ризнице Предања, и зато он не само да је веран Предању, него и све што има – тамо је добио. Али је Симеон, управо због постигнутог богоопштења и богопознања, имао да каже нешто лично, њему својствено, јер се са њим догодило оно о чему сам каже: „Онај који је искуством стекао у себи Бога (...) који је стекао за сабеседника Онога Који је надах-нуо писца Божанских Писама (...) и сам ће постати за друге бого-надахнута књига.“<sup>4</sup> А то што она садржи не може се ни исказати речима. Симеон каже: „Немам снаге да пренесем оно што се јавља у мени, од Бога... Каква ће рука послужити, каква трска написати, каква реч изразити, какав језик исказати, какве усне изговорити то, што се у мени видљиво дешава цели дан?“<sup>5</sup> У том настојању да опи-ше доживљено – за које увек налази потврду у Светом Писму – са-стоји се целокупно богословско исповедање Светог Симеона.

*Бођојознање* је основна богословска тема и чежња срца Новог Богослова. Он разликује *две врсте знања о Бођу*. Прво је апстра-ктно, појмовно знање, оно знање које је изведено из проучавања Божје творевине и Светога Писма. Са таквим знањем Симеон није задовољан па каже: „Када би нам се путем образовања и учења да-вало познање истинске премудрости и богопознање, каква би онда била потреба у вери или у божанском крштењу или у причешћивању самим Тајнама? Никаква, несумњиво!“<sup>6</sup> Зато оваквом знању Симеон супротставља знање путем виђења и поседовања, које вер-ни постижу у Цркви, животом у Светим Тајнама и у испуњавању Бо-жјих заповести. Њима „Бог саопштава знање, као апостолима, сла-њем и доласком Светога Духа. Они се просвећују много савршеније и помоћу светлости се уче како је неизрецив и неизразив (...) Бог, вечан и недостижан (уче се) знању тајне Христа и знању тајни Његовога за нас домостроја.“<sup>7</sup>

Говорећи о познању Бога, Симеон, сагласно с Кападокијцима и Дионисијем, истиче да је Бог недостижан, непричастан, несазна-јан, јер је Он друкчији и изнад свега створенога.

<sup>4</sup> *Бођословска и ѓностичка пођлавља*, 3, 100.

<sup>5</sup> *Химне Божанске љубави*, 11, 28–34.

<sup>6</sup> *Еђичка пођлавља* 9, 10–14.

<sup>7</sup> *Бођословска пођлавља* 1, 200–215.

Могућност богопознања о којем говори Симеон, богопознања као личног сусрета са Богом, виђења Бога и општења с Њим, дарована је човеку ваплоћењем Речи Божје. Тим личним актом Божје љубави Невидљиви је постао Видљив, Непричастни – Причастан. Христос је једини предмет созерцања Св. Симеона. Њему се Христос јавља у светлости, која му се приближава и улази у срце. А та светлост је Његова благодат и Његова слава, она је, дакле, невештаствена и нестворена – Божанска. Симеон каже да је она различита и несравњиво јача од светлости Сунца и звезда. За оне који виде ту светлост она је истовремено и спољашња и унутрашња, а видљива је двоструко – очима и духовним и телесним. Када светлост Христова обасја човека и уђе у његово срце, ствара унутра огромну радост и неизрециву сладост. Душа се њоме испуњава до ситости, сав човек се преображава и постаје светао. За Симеона, Христос је извор који гаси сваку жеђ, али је истовремено и појачава, појачава је према Себи, зато што у овом животу не можемо да достигнемо пуноћу Његовога виђења.

Треба, међутим, знати да *онај ко ујозна Христа ујознаје се ѿакође и са Оцем и Духом Светим*. Јер, по јеванђелском обећању, Христос, љубећи оне који имају љубав према Њему и држе заповести Његове, јавља им се лично са Оцем и Духом Светим.

Пут ка виђењу Бога, поред добровољног Божјег јављања нама, подразумева и две врсте активности човека: *врлинско ѿодвижништво* и *живој у Светим Тајнама*, а то обоје значи живот у Христу. За разлику од других учитеља духовног живота, за које нови живот у Христу почиње крштењем, Симеон, иако то и он зна, показао се и овде већи реалиста од њих, – он тврди да је прави почетак хришћанског живота у *ѿокајању*, јер смо ми у гресима изгубили благодат крштења, коју је требало да подгревамо, обнављамо и увећавамо. Покајање је за нас грешне ново крштење и оно треба да буде стално настројење душе.

*Евхаристија* заузима значајније место у богословском виђењу Св. Симеона него код иједног ранијег учитеља духовности. Често и свесно причешћивање по њему је центар духовног живота. Али он нарочито инсистира на томе да причешћивање *буде целосно и свесно доживљено* – без тога оно не би имало никаквог смисла. Причешће нам омогућава виђење Бога, сједињује нас с Њим, преображава нас и обожује. У причешћу је и највећа могућност богопознања и боговиђења. О томе Симеон овако пише: „Како ме Ти удостојаваш и да видим и да будеш виђен мноме и држан у мојим рукама, Ти Који држиш све, и Који си *невидљив* за све небеске војске и *нейрисѿујан* Мојсију, првome међу пророцима? Јер он се не би удостојио да види Твоје Лице, нити било ко други од људи, а да не умре. Како се ја удостојавам да држим и да целивам и да видим и да једем и да имам у своме срцу Тебе Христа, *недосѿижноѿ*, Тебе *јединоѿ*, *неизрецивоѿ*,

Тебе свима *несмесииво̄* и *недосиуино̄* за све, и пребивам неопален, радујући се у исто време и дрхћући и опевајући Твоје велико човекољубље, Христе?<sup>8</sup>

Св. Симеон је желео да сви верни виде Христа у светлости, сматрао је да би то за свакога било могуће ако би се потрудио у томе, и да они који не доживе Царство Небеско макар у зачетку у овом животу, неће га добити ни у вечности. А оне који су сматрали да је немогуће сада видети Христа и задобити Духа Светога, Симеон је сматрао за највеће јеретике, који нису пали само у једну од претходних јереси, него одједном у све јереси заједно, јер тиме поричу целокупно спаситељско дело Христово. Због тога је Св. Симеон тражио од других апостолску ревност у њиховом духовном животу. То су били разлози, оправдани и довољни, да се Свети Симеон назове Новим Богословом.

**Преводи на српски:** *Химне Божанске љубави* (Весна Никчевић), Подгорица 1994.

**Кратка библиографија:** Архиепископ Василије Кривошеин, *Прејодобни Симеон Нови Богослов*, Београд 1988. (најбоља студија о Симеону); јеромонах Атанасије Јевтић, поговор књизи Кривошеина; Ј. Мајендорф, *Введение в святоотеческое богословие*; Оливије Клеман, *Песма смешана са сузама* – предговор поменутом преводу *Химне*; Василије Татакис, *Историја византијске филозофије*, Никшић 1996; Атанасије Јевтић, *Ајосиолско-свештооџачко учење о Свештим Тајнама*, у *Духовној православља*, Београд 1990, стр. 64–86, итд.

протосинђел Атанасије (Ракита)

---

<sup>8</sup> *Химне*, 19, 21–32.

*Пећка Пајријариција, Млекојићпашелница, фреска 1330*

# ВЛАДИМИР ЛОСКИ

(1903–1958)

## ЛИЧНОСТ

И Владимир Николајевич Лоски је био велики неопатристички богослов универзалних духовних способности и један од савремених православних мисионара на Западу. Рођен је у Гетингену на други дан Духова 8. јула 1903. године, када се његов отац, философ Николај Лоски, са породицом задесио у посети том граду. Младост је провео у Петрограду. Године 1920. ступио је на Петроградски универзитет, одредивши се за друштвене науке. Из тога времена потиче његова огромна љубав према философији и патрологији коју ће гајити целог живота. Морао је за неко време да прекине студије, јер је у новембру 1923. године совјетски режим протерао из земље његову породицу. Владимир је наставио школовање у Прагу, где је боравио до октобра 1924, радећи под руководством Н. П. Кондакова, специјалисте за археологију и византијску уметност, а већ у новембру исте године је допутовао у Париз, крајње одредиште свога емигрантског путовања. Одмах је наставио прекинуто образовање, с почетка на Париском универзитету, а онда на париској Сорбони, које је коначно завршио 1927. године, специјализовавши се за средњовековну философију.

На Духове, 4. јуна 1928. године Владимир се оженио Мадленом Шапиро, у којој је добио и верног саслужитеља у Цркви. У браку је добио четворо деце и са задовољством је причао о својој породици.

Већ по доласку у Париз Владимир је постао активни учесник у животу Цркве, а 1928. године почео је да остварује свој широки план о ширењу православља као оригиналног хришћанства на Западу. Исте године је ступио у Братство Светог Фотија које је организовано у оквиру Руске Цркве ради утврђивања православља у Француској. Владимир је за такав рад имао добру стратегију. Проповедајући у средини која је по култури и религијској традицији била туђа православљу, он је знао да се западним хришћанима мора прилазити изнутра. Зато је 1927. године почео да проучава великог немачког мистичара Мајстера Екхарта у светлости богословља исто-

чних Отаца и православних исихаста XIV века. Сматрао је да је схоластика највећа препрека која стоји између православља и римокатолицизма, и њу је требало заобићи. Владимирово познавање свих токова западне богословске и философске мисли очаравало је његове слушаоце и саговорнике на бројним конгресима широм Европе, од којих су били најзапаженији Међународни августовски конгрес у Паризу 1954. године, Друга међународна конференција за патролошке студије у Оксфорду 1955. године и бројна учешћа у разговорима са англиканцима у оквиру руско-енглеског Братства Светога Сергија и мученика Албана. Под утицајем Владимира Лоскога многи су западни хришћани примили православље, а у Паризу је образована француска православна општина.

Борећи се против богословских девијација код неправославних, Владимир је морао да се покаже и на другим фронтима – да сузбија богословске неправилности и конфузије које су се јављале унутар саме Цркве. Тако је он године 1935–1936. водио спор против софиолошког система Сергија Булгакова, и та Булгаковљева заблуда је под његовим утицајем и званично осуђена од стране Руске Цркве.

За време немачке окупације Француске Владимир је ступио у француски Покрет отпора, али ни учешће у борби против фашизма није могло да прекине његов богословско-мисионарски рад. Његова бројна предавања из православног мистичког богословља одржана 1942–1943. године представљају припремну фазу Православног института Св. Дионисија, основаног 1944. године, на којем ће у наставку држати предавања из догматике и историје Цркве.

Московска духовна академија произвела је 1952. године Владимира Лоског на научни степен доктора богословља. Још једном је видео своју вољену Русију, пред смрт 1956. године, а 7. фебруара 1958. г., на дан Св. Григорија Богослова, изненада је преминуо.

## КЊИЖЕВНА ДЕЛА И ЗНАЧАЈ ЛОСКОГА

### У најважнија дела Владимира Лоског спадају:

1. *Мистичко богословље Источне Цркве*, настало на основу предавања одржаних 1942–1943. г. Књига је најпре изишла на француском 1944, а затим на енглеском језику 1958. године и дуго година је била једина књига на Западу која систематски излаже православно богословље, богословље као опитни пут богопознања.

2. *Догматско богословље*, настало такође од предавања на Православном институту Св. Дионисија, штампано на руском у Москви 1991. године, заједно са претходним делом.

3. *Виђење Бога*, дело сачињено од серије предавања одржаних на Сорбони 1945–1946. г., које разматра ову тему кроз библијско и



светоотачко предање Цркве све до Св. Григорија Паламе. Књига постоји на многим језицима.

4. *Сѿор о Софији*, објављен у Паризу 1936. г. Овде писац најпре даје анализу светоотачког учења о природи и ипостаси, а затим на основу тога показује нецрквени карактер Булгаковљеве софиологије, као неку врсту „хришћанског пантеизма“.

5. *Смисао и језик иконе*, књига коју је написао заједно са Л. А. Успенским, објављена најпре на немачком (1952), а затим на енглеском и другим језицима.

6. *Ајофайичко богословље и ѿзнање Бога у учењу Мајсѿера Екхарѿиа*, дело постхумно објављено на основу пишчеве докторске дисертације.

Владимир Лоски спада у највеће богослове XX века. Његова величина потиче отуда што је својим духовним оком видео и својим срцем осећао прави пут Цркве, и тај пут је био његов пут. Тако је Владимир, у далеко сложенијим условима, исправио историјску грешку својих сународника и браће по вери учињену у Украјини у XVII веку. Владимирово одлично познавање западне схоластике не само да није помутило његово светоотачко богословско виђење, нити га одвело у верски синкретизам, него га је још више подстакло да се удубљује у Предање Отаца. Само на тај начин је Владимир Лоски и могао да упозна латински Запад са предањском вером Цркве, а и да заштити од пада своју браћу по вери.

**Преводи на српски:** *Божански ѿримрак* (прев. Дејан Ј. Лучић), у *Оѿачнику*, 1996, бр. 1, стр. 59–75; *Саборносѿи као ѿређе својсѿиво Цркве, Христѿолошки и ѿневмаѿолошки каракѿтер Цркве и Саборно сазнање* (прев. Јован Олбина), сва три чланка у зборнику *Саборносѿи Цркве*, књ. 1, Богословски факултет, СПЦ, Београд 1986. Постоје и други преводи, од којих неки нису довољно успели.

**Кратка библиографија:** *Messenger de l'Exarchat du Patriarcat Russe en Europe Occidentale*, Paris 1958., No. 30–31 (цео двоброј је посвећен Владимиру Лоском); Л. Успенский, *Профессор Владимир Николаевич Лосский*; у „Журнал Московской патриархии“, бр. 4, стр. 10–11, итд.

протосинђел Атанасије (Ракита)

*Христово рођење, фреска у цркви св. Бо̀городице – Пу̀тневодице, манастир  
Пећка Па̀тријаршија 1330*

# ИЗБЕГЛО СВЕШТЕНСТВО И КАНОНСКО ПРЕДАЊЕ

Повод нашој пажњи према невеликој групи канонских одредаби о избеглом свештенству свакако је неуредно стање у неким епархијама Српске Цркве, преко чијих области је прешао рат и гоњење Цркве. Да би наша пажња била плодносна, погледаћемо како изгледа уредно стање свештенства у епархији, ка коме се са престанком рата и гоњења Цркве треба вратити.

## УРЕДНО СТАЊЕ СВЕШТЕНСТВА У ЕПАРХИЈИ

Уредно стање свештенства у епархији јесте појам који означава стање при коме се сви свештеници налазе на местима свога назначења, водећи бригу, сагласно своме чину, о животу и мисији Цркве.

„Никога без назначења не треба рукополагати, ни презвитера, ни ђакона, нити икаквога другога из црквенога реда, него рукоположени мора бити тачно одређен или за једну цркву градску, или сеоску, или за мученички храм, или за манастир. У погледу оних, који бивају рукоположени без назначења, наређује Свети Сабор; да постављење њихово буде ништавно, и да никакве службе не могу вршити, на срамоту онога, који је рукоположење обавио.“ (6. канон IV Вас. Саб.)

Недирајући у право епископа да по својој увиђавности рукополаже у границама своје епископије, канон одређује да свако рукоположење мора бити праћено назначењем места (*јегне* градске, или сеоске цркве, мученичкога храма, или манастира), у коме дотични има да служи. Рукоположење обављено без назначења места није ништавно, али тако рукоположени клирик не може бити постављен на службу. То бива на срамоту епископа, који је рукоположење обавио без назначења.

Ако је рукоположење без назначења, уједно и без права на постављење, и без права на обављање ма какве службе, која клиру припада; и ако је све то на срамоту тога епископа; са каквом пажњом се презвитери, или ђакони, или други из црквенога реда морају односити према својој назначењу? Они морају сами на сваки начин са великим трудом да остају и да служе у местима за која су назначени. Једино је епископу, који их је назначио, по његовој власти допуштено да их премести у какво друго место. Али, ако би они сами проникнути жељом за пустом славом прешли да служе у другој цркви, морали би бити враћени цркви свога назначења. У том смислу морамо разликовати „премештај“, који је законит, од „прелаза“ који није законит (в. 10. канон IV Вас. Саб.).

„Не мора (не сме – Ж.К.)\* један клирик да се у исто вријеме броји при црквама двају градова, и при оној, за коју је у почетку рукоположен био, и при оној, којој је као знатнијој, а проникнут жељом за пустом славом, прешао. А који то учине, нека буду повраћени својој цркви, за коју су били у почетку рукоположени, и само ту нека служе. Ако је пак неко премештен био из једне цркве у другу, ништа опћега не мора имати у пословима пређашње цркве, тицали се они мученичких храмова, или сиротињских домова, или домова за странце, што од ње зависе. Усуде ли се који, последице ове наредбе Светог и васионског овога Сабора, учинити шта од овога што се сада забрањује, одређује Свети Сабор, да буду збачени са свога ступња.“ (10. канон IV Вас. Саб.)

Клирици не само да не требају прелазити из града у град, нити се бројати при двама црквама двају различитих градова, већ се они не требају бројати ни у две цркве истог града. Бројање једнога клирика при двама црквама канон забрањује и као последицу премештаја, па макар те две цркве биле у односу тесне међузависности.

„Клирик нека се у напријед не назначује за двије цркве... И ово овако у овом Богом очуваноме граду; у вањским пак мјестима због недостатка људи, може се допустити изнимка.“ (15. канон VII Вас. Саб.)

У случају изузетне потребе, тј. „због недостатка људи“, епископ може да назначи клирика за две цркве, чиме ће се он бројати при двама црквама истовремено. Премда канон то не спомиње, мислимо да у случају недостатка људи епископ може преместити клирика у другу какву цркву, при чему би овај задржао службу и у цркви

---

\* Осим у случају предвиђеном у 15. канону VII Васељенског Сабора (прим. аут.)

за коју је прво био рукоположен, јер би се опет један клирик бројао при две цркве у истим околностима. Ваља рећи да је недостатак људи једини разлог кад епископ може одступити од правила – клирик нека се не назначује за две цркве.

Ово правило је сагласно правилу – да нема два епископа у једном граду (8. канон I Вас. Саб.); као и правилу – да нема два митрополита у једној митрополији (12. канон IV Вас. Саб.). Назначење једнога клирика за једну цркву је канонска установа, чији је смисао у чврстој заједници клирика једне цркве и народа, који томе храму гравитира, а која заједница изображава слику саборности епископа и његовога народа, те свих епископа једне области и односног предстојатеља, тј. заједницу Цркве и Христа.

Смисао изузетка јесте у омогућавању народу друге цркве, за коју нема клирика, да живи црквеним животом. Клирик не сме сам по својој процени да прелази цркви, која је без клирика. Власт да процени стање немања људи, те да рукополаже и поставља клирике у складу са изузетном потребом, припада искључиво епископу.

„...Јер сваки епископ има власт над својом облашћу, и мора њом управљати са потребитим према свакоме обзирима, и мора се опрезно старати о свима мјестима, која зависе од његова града, дакле, и презвитере и ђаконе рукополагати и сваки посао разборито изводити...“ (9. канон Ант. Саб.)

Назначење клирика, иако старија установа, децидирано је узаконена 6. каноном IV Вас. Саб. и заштићена 10. каноном IV Вас. Саб. Заштита назначења у 10. канону изведена је речима: „Усуде ли се који, последице ове наредбе Светог и васионског овога Сабора, учинити шта од овога што се сада забрањује, одређује Свети Сабор, да буду збачени са свога ступња.“ Интересантно је да канон прво забрањује самовољни прелаз клирика к другој цркви, те у погледу таквога наређује да се поврати својој цркви, и само ту да служи. Ова наредба као да је противна одредби о свргнућу свакога, ко учини шта против онога што канон забрањује.

Ако би та наредба била *lex specialis*, изузетак од опште санкције, тада би се општа санкција применила само на један случај – на законито премештеног клирика, који самовољно задржава службу у ранијој цркви.

Настојање целог 10. канона огледа се у изразу: – Не мора један клирик да се у исто вријеме броји при црквама двају градова. Отуда, клирик који самовољно пређе к другој цркви, треба да буде повраћен својој цркви, да би се повратио добри и законити поредак у епископији. Но, ако се клирик противи овој наредби о повраћају, тада себе показује као оног који није несмотрено прешао другој цркви, него као упорног противника црквеног реда, што овај канон штити, па се зато свргава. По себи је јасно да и премештени клирик, који задржава својевољно службу у ранијој цркви, треба да престане

са служењем у ранијој цркви и да служи само у оној, у коју је законито премештен. Остане ли упоран у безакоњу, свргава се.

„... никакав епископ, ни презвитер, ни ђакон, не смије прелазити из једнога града у други. А ако и после ове наредбе Светог и великог Сабора, неко предузме тако што, посао тај нека са свијем ништа не вриједи и дотични нека опет повраћен буде цркви, за коју је постављен био као епископ, или презвитер.“ (15. канон I Вас. Саб.)

Узором издавању 6. и 10. канона IV Вас. Саб. био је овај, 15. канон I Вас. Саб. Он забрањује самовољни прелаз епископу, презвитеру, и ђакону из једног града у други. За ову забрану везана је одредба о ништавности таквог прелаза и повраћају прекршиоца цркви за коју је законито постављен. Али санкције нема. Цео канон осликава настојање к добром и законитом поретку у епископији. Тек 10. канон IV Вас. Саб. то настојање санкционише, и то свргнућем упорног у безакоњу клирика.

Канони 6. и 10. IV Вас. Саб. не спомињу назначење епископа. Оно произилази из саме суштине епископства. Канони то не утврђују, него потврђују.

„Епископ, који је примио епископско посвећење и одређен је да буде предстојником народа...“ (17. канон Ант. Саб.)

Епископ је предстојник народа.

„Који епископ, пошто је постављен био, не пође у ону област, за коју је постављен...“ (18. канон Ант. Саб.)

Епископ је постављен за одређену област, према којој се одређује који је то народ коме предстојава. Притом, епископ се поставља и за град у коме му је престо и редовно место, одакле управља свим градовима његове области.

„... Него... епархијални епископи имају постављати епископе у оним градовима, у којим су и прије епископи били...“ (6. канон Сард. Саб.)

„Установљује се даље, да никакав епископ не смије, оставивши главно своје сједиште, преселити се у другу цркву, која је у његовој области...“ (17. канон Карт. Саб.)

Епископ не смије остављати град у коме је његово сједиште и прелазити у други град његове области. Ни ова забрана није санкционисана, и потпуно је у складу са одредбом 15. канона I Вас. Саб. која спомиње епископа, презвитера и ђакона, који прелазе из града у град.

Дакле, и епископ, и презвитер, и ђакон, и уопште сваки, који се налази у именику клирика епископије, мора остајати на оном месту, и само о томе месту водити старање, за које су постављени, или назначени. Уопште, морају се сами старати да сагласно своме чину

врше службу народу, и тиме испуне свој чин. Али исто тако, они сами морају водити бригу и о месту свога постављења, тј. да служе само оном народу за који су назначени, за који су постављени. Одбаце ли своје назначење, у опасности им је чин.

Одредбе које смо до сада прегледали, односе се на случајеве повређивања назначења, који ипак остају у границама домаће епископије. Но, постоје и такви начини повређивања назначења, при којима долази до тога да клирици остављајући своје цркве, одлазе у друге епископије, к другим епископима.

„Пошто клирици разних цркава, оставивши своје цркве, за које су постављени, пријеђоше к другим епископима, и без приволе свога епископа намјештени су при другим црквама, те тиме посташе непослушни, – установљујемо, да од мјесеца Јануара минулог четвртог Индикта, никакав клирик, ма на коме се ступњу он налазио, нема права без отпуснога листа од свога епископа, намјештати се при другој цркви; а који се овога не буде држао, него буде собом понижавао онога, који је над њим рукоположење обавио, нека се свргне и он, и онај, који га је неправично примио.“ (17. канон Трул. Саб.)

Повређивање назначења, само по себи, јесте израз непослушности клирика према своме епископу, али кад дотични клирик пређе к другом епископу без отпуснога листа од свога епископа, тад та непослушност прераста у понижавање тога епископа.

Насупрот овој непослушности, канон истиче да никакав клирик „нема права без отпуснога листа од свога епископа, намјештати се при другој цркви“. Тиме се уједно потврђује да никакав други епископ нема права да туђег му клирика прима у свој клир, да га назначује за своју цркву, или да га рукополаже у виши чин, а без приволе, тј. отпуснога листа од епископа чији је тај клирик. Зато канон свргава и оног клирика, који одбегне од власти свога епископа и намести се „при другој цркви“, тј. при цркви другог епископа, али и тога епископа, који је одбеглог клирика „неправично примио“...

Одавде се види потврда канонског начела, да је власт, коју епископ стиче рукоположењем над клириком, већа од власти коју епископ има над својом облашћу. И томе доследно, клирик ма где боравио, не може избећи власти свога епископа, којој мора одговорити својом послушношћу, што морају поштовати други епископи.

„Ако који презвитер, или ђакон, или други који из именика клирика, остави своју епархију и пође у другу, те премјестивши се са свијем, настани се у другој епархији без знања свога епископа, заповиједамо, да такав не смије више обављати свету службу, нарочито пак, ако буде позван од свога епископа да се

поврати, а не послуша, него остане упоран у томе нереду, нека има тамо опћење само као свјетовњак.“ (15. канон Ап.)

„А ако епископ, код кога се такви налазе, не узимљући у никакав обзир наложену на исте забрану свештенодјелства, задржи их ипак као клирике, нека се одлучи, као учитељ нереди.“ (15. канон Ап.)

Одредба 15. канона Ап. је састављена из два става. Први став говори да већ самом чињеницом потпунога преласка ма каквог клирика без знања, тј. приволе од свога епископа у другу епископију, „такав не смије више обављати свету службу“. Ово је упозорење клирику који ма којим разлогом борави у другој епископији, да сам мисли о свом повратку, јер, да се његов боравак не продужи више него што приличи, те да се не схвати као потпуни самовољни прелаз у другу епархију, чиме би своју службу довео у питање. То је и позив епископу епископије да чим спази туђег му клирика да је самовољно и потпуно прешао у његову област, истоме не допусти служење.

Други став говори о таквоме клирику, који показује упорност у нереду, који не само да није сам водио рачуна о свом боравку у другој епископији, него се још оглушује о позив свога епископа да се поврати своје назначењу. За таквога канон одређује да у тој, другој епископији има само општење као световњак, тј. да не могу задржати ни оно што по части клирицима припада.

Канон оба става заповеда! Отуда и одредба 16. канона Ап. која одлучује епископа који супротно заповести ипак задржи код себе такве, и то као пуноправне клирике. Овим се сваком епископу налаже обавеза да води рачуна и о својим клирицима, над којима има власт, и о туђим клирицима, који су код њега, а над којима нема личну власт.

Његова обавеза (под претњом одлучења) да забрани службу одбеглом клирику у његовој области, није повезана са изрицањем пресуде против истога од стране његовога епископа, јер је то одређено другим каноном. На пример:

„Ако који клирик.... који је одлучен... пође у други град без препоручнога листа, нека се одлучи и он, и онај који га примио.“ (12. канон Ап.)

Поновимо, и епископ и клирик, који је у туђој области, преваходно су дужни да сами брину о црквеном реду. Клирик да не чека позив да би се повратио, а епископ да не допусти службу одбегломе клирику не чекајући суд Сабора.

Међутим, ваља приметити, да 15. канон Ап. нормира статус клирика у епископији туђег му епископа, у коју је самовласно прешао и сасвим се настанио, напустивши своју епархију, те с тим у вези још и обавезе тог епископа у чијој се области дотични клирик налази. Све што овај епископ предузме против тога клирика, у складу с



каноном, није осуда истога, него је само спречавање нереда. Осудити тога клирика може само његов епископ, који га је рукоположио, или законито примио у клир своје епископије, тј. кад он донесе отпусни лист. Отуда одредба о свргнућу клирика који се без отпуснога листа од свога епископа намјести при туђој му цркви, према 17. канону Трул. Саб. не противречи одредбама 15. канона Ап. Јер свргнуће нема право да изрекне епископ, код кога је клирик прешао, јер је то осуда. Свргнуће тога клирика изрећи ће само његов епископ, тј. онај од кога је дотични одбегао. Тако је 17. канон Трул. Саб. окренут више оном епископу, чији је клирик, и то канонске осуде, и казне безакоња ради.

Наиме, епископ код кога је клирик трајно прешао, спазивши неред, овоме ће забранити свештенослужење. Али, ако епископ чији је тај клирик не изрекне осуду против тога клирика, он се, ако се сам поврати у своју цркву, може слободно прихватити своје службе. Насупрот томе, ако би његов епископ изрекао казну, тај клирик нигде више не би могао да служи, док му његов епископ не опрости казну.

„Ако је један презвитер, или ђакон одлучен од свог епископа, таквога презвитера или ђакона не смије примити други епископ, него само онај, који га је одлучио, осим случаја да умре епископ, који га је одлучио.“ (32. канон Ап.)

Мора се разликовати забрана свештенослужења коју изриче епископ у чијој је области одбегли клирик, која је акт управе облашћу, и дејствује само у тој области, од одлучења или свргнућа дотичнога клирика, што изриче само његов епископ као акт канонске судске власти, који дејствује у свој Цркви, у свој Васељени. Без овога, тешко се може разумети шта канони заправо одређују.

## СТАТУС ИЗБЕГЛОГ СВЕШТЕНСТВА

Одредбе 15. и 16. канона Ап. као и 17. канона Трул. Саб. и других још, које због сличности са овим нисмо приводили, тичу се клирика који се налазе у областима туђих им епископа, где су прешли без отпусног листа од својих епископа, и где су се трајно наместили. Од незаконитости овога поступка, канони издвајају један случај као изузетак, а то је када је прелаз другоме епископу последица не самовоље дотичних клирика, него је последица рата (варварске навале), када су епископије домаће тим клирицима подјармљене самосилништвом безаконика. Епископи у своје области „са особитом расположивошћу и љубежљивошћу“ (17. канон Сард. Саб.) морају такве избегле клирике примати!

„Није допуштено, да клирици, који су на служби при једној цркви, буду намјештени, при цркви другога града... осим оних само клирика, који су, изгубивши своју отаџбину, по неопходности прешли другој цркви...“ (20. канон IV Вас. Саб.)

Неопходност прелаза клирика из једне епископије у другу објашњава овај изузетак. Објашњава га како са становишта мотива, тако и са становишта трајања њиховога боравка у области туђих им епископа. Само док траје неопходност, њихово борављење изван њихових цркава и епископија може бити без приговора.

„Наређујемо, да клирици, који су услијед варварске навале, или иначе, због какве друге прилике, оставили своја мјеста, пошто такве прилике, или варварске навале, ради којих су се удаљили, престану, имају се опет повратити својим црквама, нити их задуго без никаквога разлога остављати. А који, противно овоме правилу, не дође, нека буде свргнут, док се не поврати својој цркви. Овоме истоме нека подлегне и епископ, који таковога задржава.“ (18. канон Трул. Саб.)

Канон наређује да клирици, који су се услед варварске навале, или иначе због какве друге прилике удаљили од својих цркава (или да употребимо термин 20. канона IV Вас. Саб. – који су, изгубивши своју отаџбину, по неопходности прешли другој цркви), имају да се врате својим црквама, „пошто такве прилике, или варварске навале, ради којих су се удаљили, престану“, односно, речима 20. канона IV Вас. Саб. док траје „неопходност“... Даље борављење избеглих клирика изван својих места, није законито, тј. губи легитимитет изузетка од правила, по коме „није допуштено, да клирици, који су на служби при једној цркви, буду (самовласно – Ж.К.) намјештени при цркви другога града“ (20. канон IV Вас. Саб.).

Ово губљење легитимитета изузетка од правила, а тиме и примена одредаба, које штите правило, има своју регулативу. Наредба да се избегли клирици имају повратити својим црквама пошто такве прилике, или варварске навале, због којих су се удаљили, престану, у истој реченици (в. 18. канон Трул. Саб.) праћена је наредбом, да клирици не смеју „*задуго* без никаквог разлога остављати“ своје цркве. Уз то, обе наредбе таквим клирицима санкционисане су свргнућем, док се не поврате својим црквама, што је реткост у формулацији. Свргнуће није казна која се може одређивати временом (док се не поврати, итд.), као што је то одлучење на пример. Смисао ове формулације јесте тај да се клирик, који није дошао својој цркви по престанку неопходности свог избеглиштва, може избавити свргнућа, ако ипак дође пре него што свргнуће постане коначно и свагдашње.

При свему реченом, постоји питање утврђивања престанка неопходности избеглиштва клирика, тј. престанка прилика, или вар-

варских навала, због којих су се такви клирици удаљили од својих цркава. Затим постоји питање времена, које подразумевају Оци под речју – задуго. Одговори на ова питања употпуниће разматрање статуса избеглог свештенства.

Престанак неопходности, тј. разлога за избеглиштво клирика, што повлачи собом незаконитост даљег боравка таквих клирика изван својих места, јесте чињенично питање, баш као што су то и варварске навале, или друге прилике, које су биле разлог да се клирици удаље од својих цркава. Стога канон не даје параметре по којима би се могло утврдити када је престала односна неопходност. То утврђивање је ствар процене. Стога канон (18) једноставно и каже: – пошто такве прилике, или варварске навале, ради којих су се удаљили, престану. Како је престанак разлога за удаљавање од својих цркава важан, и повезан са изменом статуса тих клирика, па и са санкцијама, то је веома битно питање, ко је позван да процењује да ли је неопходност избеглиштву престала.

Први су позвани да процењују сами избегли клирици, по својој савести. Канон (18) не помиње никога да треба да позове клирике да се врате из избеглиштва. Напротив, после исказане наредбе о повраћају својим црквама (пошто прилике, или варварске навале, престану, и о неостављању својих цркава без икаквога разлога задуго), канон каже: „А који, противно овоме правилу, *не гође*!“ Клирици, дакле, морају сами да дођу својим црквама. Зато канон кажњава и онога епископа, који такве клирике „задржава“ од повратка.

Дакле, који клирици поступају по правилу канона (18), по сопственој процени се сами, ни од кога позвани, враћају својим црквама.

За оне клирике, који исказују немар, који се по престанку разлога њиховоме избеглиштву не враћају својим црквама, канон одређује судом њиховог епископа казну, свргнуће, док се не поврате. Овим је и њихов епископ (ради суда) дужан да процењује престанак неопходности избеглиштва његових клирика. У томе се огледа још једна његова обавеза. Он мора бити први, који ће се вратити у своју област! Јер што се захтева од клирика, то се тим више захтева од епископа. Уосталом, зар епископ може осудити клирика, зато што се по престанку прилика, или варварских навала, које су му биле разлог удаљавања од своје цркве, истој не враћа, ако се тај епископ још није вратио. Али, како канон заповеда да се такав клирик, који није дошао, осуди, то се тиме индиректно заповеда, или боље рећи, канон претпоставља, да се епископ тога клирика вратио у своју област.

Наводећи 15. и 16. канон Ап. учили смо да епископ мора водити рачуна о својим клирицима, као и о онима који нису његови, али се налазе у његовој области. И овај канон (18) то потврђује. Он прети казном свргнућа епископа, који задржава клирика да се врати својој цркви и своме епископу, када престану прилике, или вар-

варске навале. Овим је и епископ, који је пружио уточиште клирику који је изгубио отаџбину, позван да по својој савести процењује да ли разлог за избеглиштво таквог клирика, који је код њега, још постоји. Његово гостопримство и човекољубље према избеглом клирику, по престанку разлога за избеглиштво, може бити узрок подозрења да он задржава тога клирика.

Да би избегао ову неприлику, епископ мора да чува црквени ред на начин како то одређује 15. канон Ап.: забраном свештенослужења клирику, који се без разлога, по престанку неопходности, не враћа својој цркви задуго! Такав клирик није у почетку свог избеглиштва био непослушан према свом епископу, чину и назначењу. Али, када он задуго оставља своју цркву без разлога, и не враћа се, он тиме показује да је постао одбегли клирик, и изгубивши легитимитет изузетка од правила, потпада под санкције 15. канона Ап., у примени којих је епископ код кога се такав клирик налази самосталан, у складу са влашћу коју има над својом облашћу.

*Kaga* престају прилике, или варварске навале, због којих су клирици напустили своје цркве, и *kaga* се такви клирици задуго не враћају, те *ga li* то задуго борављење изван својих цркава постаје трајно намештење без отпусног листа свога епископа у области где су избегли, све су то питања на која по својој процени и надлежности, одговор дају, епископ области у коју су дотични клирици избегли, и епископ који их је рукоположио.

„Задуго“ је реч којом канон оставља неко време избеглом клирику да дође, по престанку неопходности, својој цркви. Не може се рећи да су три недељна дана, тј. три седмице, у смислу 16. у вези са 12. канонем Сардик. Саб. време које се разумева речју „задуго“, јер су оне три седмице дозвољено време, у коме епископ, или клирик, може провести изван свога места, у обављању својих приватних послова.

„Задуго“ је временски период, али и граница између савесног борављења, и трајног самовласног намештања. У томе је то време у зависности од понашања тога клирика, као и од других околности. Канон не каже колико је дана у томе „задуго“.

На статус избеглог клирика, који се, по престанку прилика, или варварских гоњења, ради којих се овај удаљио од своје цркве, не враћа задуго своме месту, утичу процене двојице епископа. Епископ, у чијој се области налази такав клирик ће самостално, по својој увиђавности, примењујући први став 15. канона Ап. искључити дотичнога од свештенослужења на територији своје епископије. Ово ће бити само ако епископ, чији је тај клирик, није изрекао већ свргнуће, у складу са 18. канонем Трул. Саб. томе клирику. То стога, јер канонско свргнуће имајући посвудно дејство, делује и у области у којој се тај клирик налази, па већ самим тим тамо не може свештенослужити. (в. 12. и 32. канон Ап. нпр.)

„... Који бива свргнут, нека има право обратити се епископу митрополије дотичне епархије... и потражиће, да се потанко испита посао; јер не треба се оглушавати кад који просе. Епископ пак онај, који га је праведно или неправедно искључио, мора добродушно поднијети, да се посао подвргне испиту, и да се његова пресуда потврди, или преиначи. Али док се марљиво и вјерно свака не испита, одлучени од опћења не мора прије односног рјешења самовласно присвајати себи опћење...“ (14. канон Сард. Саб.)

Видимо да изрицањем свргнућа, клирику остаје право обраћања епископу, поглавару Сабора те области, ради преиспитивања ваљаности свргнућа, које је изрекао његов епископ. У томе испитивању ваљаности свргнућа, проћи ће неко време, које може клирик, што се задуго без разлога не враћа својој цркви, од које је избегао, да искористи и да се врати својој цркви, и на тај начин да се избави свргнућа. Јер, 18. канон Трул. Саб. каже: „А који, противно овоме правилу, не дође, нека буде свргнут, док се не поврати својој цркви“. Не искористи ли такав клирик и ову могућност, пропусти ли и ово време за повратак, бива коначно и свагдашње свргнут, тј. бива му одузета благодат свештенства.

Но, у времену од изрицања свргнућа, па све до његовог евентуалног повратка, тај клирик се од свих епископа, и уопште од све Цркве, сматра као правилно свргнут, и следствено томе, сматра се и одлученим од општења свештеничког, али не и мирјанског. Наведени 14. канон Сард. Саб. то потврђује: „Али док се марљиво и вјерно свака не испита, одлучени од опћења не мора прије односног рјешења самовласно присвајати себи опћење“. Такође и 29. канон Карт. Саб. каже: „Исто тако сав Сабор установљује, да, који је због своје небрижности био лишен опћења, био он епископ, или ма какав други клирик, пак се усуди, док је још ван опћења и прије него што је саслушан, ступити у опћење, такав нека се сматра, да је сам противу себе изрекао осуду“.

Избеглог клирика, који се без разлога не враћа задуго својој цркви, а кога је свргнуо његов епископ, у општење не сме пуштати никакав други епископ, па ни онај код кога се овај налази.

„... ако је који ђакон, или презвитер, или други који клирик одлучен био, пак је прибјегао другоме епископу, који га познаје, а који међутим зна, да је од свога епископа лишен опћења, не смије овај епископ, да нанесе увриједу епископу и брату своме, и да таковоме одлученоме опћење дарује. А ако се усуди то учинити, нека зна, да мора одговарати пред епископима, кад се ови саберу...“ (13. канон Сард. Саб.)

Епископ, код кога се налази избегли клирик, који против правила неће да дође к својој цркви а без разлога, па га је његов епископ

свргнуо, не само што не сме да задржава тога клирика од повратка, него му не сме даровати опћење, и тиме бити прибежиште свргнутом клирику, сад не пред варварима, него пред судом саепископа и брата свога.

Такав клирик, ни самовласно, ни влашћу епископа код кога се налази, не сме бити примљен у свештеничко општење. Зато што му је изречено свргнуће од његовог епископа, он не само да не сме да свештенослужи, него ни част свештеничку не може да ужива (нпр. не може да седи у свештеном збору). Међутим...

„Клирици, који згријеше смртним гријехом, имају се свргнути са свога ступња, али не лишавају се опћења са свјетовњацима; јер, „не свети се два пута за једну ствар“.“ (32. канон Василија Великог)

Искључен из свештеничког општења, дотични може имати општење са свјетовњацима, тј. општење само као световњак.

Овим се завршавају одредбе о статусу клирика, избеглог, али који се, без разлога, по престанку неопходности, сам по својој процени и савести, не враћа својој цркви, него је напротив задуго оставља, и у том остављању је толико упоран да изнуђује реаговање епископа код кога се налази, као и свога епископа.

## СТАТУС ИЗБЕГЛОГ ЕПИСКОПА

Одредбом 6. канона IV Вас. Саб. установљена је установа назначења при постављању клирика. Исти канон не помиње ову установу када је постављање епископа у питању. Разлог томе је тај, што је епископ већ по својој улози у Цркви везан за своју област и за свој народ. Не може бити хришћанин без свога епископа (в. 10. чл. Посл. ист. патр.). И доследно томе, не може бити епископ без својих хришћана. Зато се епископ поставља за народ одређене области (в. 17. и 18. канон Ант. Саб.), чиме се успоставља чврста веза између епископа и његовог народа, разумљиво и његове области.

„Епископ нека не прелази из једне области у другу, било по самовољном усртају, било да га народ присиљава, било да га епископи принуђују; него мора остајати при Цркви за коју је из почетка од Бога изабран, нити смије исту остављати, сходно установљеној прије о овоме наредби.“ (21. канон Ант. Саб.)

Канон оснажује ранију наредбу (14. канон Ап.), али из неког особитог разлога не помиње изузетак. Мислимо да он тај изузетак не забрањује. Забрањујући епископу да прелази из једне епархије у другу, канон каже: „било да га епископи принуђују“. Ове речи се тичу нужне чврсте воље епископа да остане у својој епархији. Уо-

сталом, тако говори и 14. канон Ап. који узаконјује изузетак, истицањем чврсте воље епископа:

„Епископ не смије, оставивши своју епархију, прелазити у другу, ма и од многих наговаран био, осим ако не буде какав оправдан узрок, који га побуђује да то учини, као изглед да може вишу корист својом благочастивом ријечју принијети онима, који су тамо, али и ово он не може да учини по себи самом, него по суду многих епископа и послије врло многе молбе.“ (14. канон Ап.)

Епископ не сме остављати своју епархију! Једино што канон допушта као изузетак, јесте случај када тај епископ може утврдити веру у другој епархији. О изузетности овога, говори, да то може бити после врло многе молбе, и по суду Сабора, који је дотичнога и поставио, па га само исти Сабор може и преместити.

Осим овога изузетка, епископ не сме остављати своју епархију. А шта је са таквим приликама, или варварским гоњењима, које узрокују неопходност остављања – своје области од стране епископа?

Епископ, који презревши наредбе 14. канона Ап. и 21. канона Ант. Саб. остави своју епархију и заузме другу, бива или свргнут, или анатемисан, зависно од околности. Овде констатујемо да ће бити врло строго осуђен.

Свако самовољно, тј. без одлуке о томе потпунога Сабора, остављање своје епархије, представља црквени преступ, достојан казне. У том акту епископа препознају се све ситуације, које као забрањене подразумева 21. канон Ант. Сабора, кад каже: „него мора остајати при Цркви за коју је из почетка од Бога изабран, нити смије исту остављати“. Али у том самовољном поступању читују се и оне ситуације, које не спадају под забрану ових наведених речи.

„Који епископ, пошто је постављен био, не пође у ону област, за коју је постављен, и то не по својој кривици, него или што народ неће да га прими, или због другог узрока, који од њега не потиче, такав нека и част и службу ужива, али нека се не мјеша у послове оне Цркве, у којој борави; а примиће се само онога, што потпуни епархијални Сабор, просудивши о свему, установи.“ (18. канон Ант. Саб.)

Канон разматра случај постављеног епископа, који се налази изван области, за коју је од Бога (кроз Сабор) изабран, који није ни пошао у ту област. Али разлог што тај епископ није пошао, нити се налази у односној области, није узрокован његовом вољом, него приликама, које до њега не стоје. Или га тамошњи народ неће да прими, или „због другог узрока, који од њега не потиче.“ Непотицање узрока од тога епископа, јесте разлог да тај епископ не буде осуђен, премда је изван наречене области, у коју није пошао. Тај епископ, иако у части и служби, не сме сам да се меша у послове Цркве, у којој се налази, а примиће се само онога, тј. у тој Цркви ће

имати ону службу сходно својој епископској части, коју одреди потпуни Сабор, између другога, зато што у томе, треба да буду сачувана права, епископа епископије у којој се налази такав епископ.

Неодлажење постављеног епископа у област, за коју је постављен, може бити узроковано сваким узроком, који од тога епископа не потиче, а који представља неопходност неодлажења. Овде свакако спадају и варварске, или јеретичке навале, свакако у области за коју је такав епископ постављен. Па иако он никада није ни заузео Цркву, тј. епископију, за коју је постављен, он, не могући због варварске, или јеретичке навале, да пође у њу, јесте избегли епископ, чији статус одређује потпуни Сабор, просудивши о свему.

„Пошто су у различна времена биле варварске навале, и због тога су врло многи градови подјармљени од безаконика били, тако да је немогућно било, да предстојник једног од таквих градова, пошто је постављен био, заузме свој пријестол и на истоме свој свештени опстанак утврди, те сходно учвршћеноме обичају предузимље и обавља рукоположења и све остало што епископу припада, – ми, старајући се о части и поштовању свештенства, и настојећи, да ни под који начин незнабожачка обичај не наносити штете црквеним правима, установљујемо, да они, који су тако постављени били и због споменутог узрока нијесу заузели своје пријестоле, немају зато подлећи никаквоме уштрбу, и нека по правилима обављају рукоположења разних клирика, и нека уживају право сједишта према своме мјесту, и нека чврст и законит буде сваки управни чин, што они предузму. Јер, потреба времена, која пријечи тачно очување права, не мора сужавати границе управе.“ (37. канон Трул. Саб.)

Овај 37. канон Трул. Саб. потврђује одредбе 18. канона Ант. Саб. у погледу епископа, који услед варварске навале није у могућности да пође у своју, одређену му област, и да тамо свој свештени опстанак утврди. Такав епископ не подлеже никаквоме уштрбу. Он задржава част према своме месту, тј. према својој катедри, задржава право да рукополаже разне клирике, задржава право на управу, и све што сходно овим правима учини, остаје чврсто и законито. Сва ова архијерејска права он ће вршити у епархији другог епископа, који мора задржати своја архијерејска права.

Стога Сабор мора да разграничи надлежности домаћег епископа, од надлежности епископа који се принудно код овог налази. Не сме епископ, не могући да пође у област, за коју је постављен, да се позивом на овај (37) канон, самовољно понесе својим архијерејским правима насупрот домаћег епископа.

„... али нека се не мјеша у послове оне Цркве, у којој борави, а примиће се само онога, што потпуни епархијални Сабор, просудивши о свему, установи.“ (18. канон Ант. Саб.)



Сабор ће, дакле, разграничивши надлежности ових епископа (домаћег и избеглог), сачувати им архијерејска права и части према њиховим местима, те одредити им у складу са канонима (18. Ант. и 37. Трул. Саб.) статус, и међусобни однос. Тек тада се епископ, који не може поћи у област за коју је постављен, сме примити својих власти. Ако би се примио без саборске установе о томе, потпао би под осуду канона.

„Који су за епископа постављени били, а у епархији, за коју су одређени, нијесу били примљени, ако такви замисле у друге епархије насртати, и насиља противу законитих предстојника чинити... имају бити одлучени...“ (18. канон Анк. Саб.)

Ова одредба Анкирског Сабора, је објашњење одредбе 18. канона Ант. Саб. о томе да се такав епископ не сме мешати у послове оне Цркве, у којој борави, док потпуни Сабор не донесе односну облуку. Наиме, боравак таквог епископа, у другој епархији, у миру, и у чекању речене одлуке потпуног Сабора је часно и без приговора; али, ако он, без односне одлуке Сабора сам се прими својих архијерејских права, и почне нпр. рукополагати у другој епархији, тад ће његов боравак бити као насртај на законитог епископа те епископије, што води осуди.

Видели смо да и 18. канон Ант. Саб. и 37. канон Трул. Саб. изреком се односе на епископа, који је постављен за једну област, али који због варварске навале није у могућности да пође и заузме ту епархију. У пуном смислу, такав епископ није оставио своју област, будући да је није ни заузео.

Статус онога епископа, који је напустио своју област, коју је већ био држао, и пред приликама, или варварским гоњењима, прешао у другу област, где борави у немогућности да се поврати, исти је као и статус онога епископа који је постављен за одређену област, али због прилика, или варварских гоњења, није био у могућности да пође у ту област, и по нужди борави у другој области.

„Дочим се брат и саслужилац наш Јован, предстојник острова Кипра, заједно са својим народом, због варварских навала, а да се ослободи од незнабожачкога ропства и да остане вјеран скиптару христјанске државе, иселио из споменутога острова у епархију Хелеспонтску, промислом човјекољубивога Бога и трудом христољубивога и благочастивога цара нашега, установљујемо, да ван сваке новштине буду очуване повластице, које су дароване од богоносних Отаца, сабраних у своје вријеме у Ефесу, пријестолу гореспоменутога човјека, да нови Јустинијанопољ има права Цариграда, и да богољубазни епископ, који је у истоме, има првенство пред свима у Хелеспонтској епархији, и да га имају постављати његови епископи, по древноме обичају. Јер су и богоносни Оци наши признали, да

се имају чувати обичаји, који су у свакој Цркви, да епископ Кизичкога града буде потчињен предстојнику споменутог Јустинијанопоља, по примјеру свију осталих епископа, који су под власти реченога најбогољубазнијега предстојника Јована, од кога, ако потреба буде захтијевала, биће постављен и епископ самог Кизичкога града.“ (39. канон Трул. Саб.)

Ово је историјски канон, јер се односи на један конкретан историјски догађај, на избеглиштво кипарскога поглавара, заједно са својим, кипарским епископима, и уопште са свим народом, пред навалом Сарацена, у Хелеспонтску област. Видимо, дакле, епископа, који је по својој катедри, предстојник, поглавар самосталне Цркве, како оставља своју област и налази уточиште у другој области. Будући да је он по своме месту, предстојник самосталне (аутокефалне) Цркве, Трулски Сабор му у складу са 37. својим каноном одређује управу према повластицама, које је имао у својој области,\* разграничивши његове надлежности од надлежности епископа Цариграда, који је био поглавар самосталне Цркве, где је Хелеспонтска област била сабрана, као и однос реченога епископа Јована и епископа града Кизика, који није био поглавар самосталне Цркве, али је био митрополит Хелеспонтске области.

„... Јер, потреба времена, која пријечи тачно очување права, не мора сужавати границе управе.“ (37. канон Трул. Саб.)

Заиста, Трулски Сабор је, узимајући у обзир потребу времена, тј. навалу Сарацена, одређујући права и управу епископа Јована, строго пазио да сачува обичаје, тј. управу и Кипарске Цркве, и Цариградске Цркве, и Хелеспонтске митрополије, али свестан да извесна права не могу бити очувана. Потреба времена, која је све узроковала, јесте и време у коме се избегли епископ Јован може држати на описани начин управе, одређене му у Хелеспонтској области. Чим потреба времена прође, успоставиће се оно стање које је било пре навале Сарацена, успоставиће се „тачно очување права“.

Избегли епископ не сме да заборави да и када по саборској одлуци врши управу у другој области, врши је у туђој области, где је по нужди! И када нужда прође, дужан је да се поврати, тј. да пође у област, за коју је постављен.

Канони не предвиђају да неко треба да позове тога епископа да се врати, тј. да пође у област, за коју је постављен, јер је нужда прошла.

---

\* Дакле, није у складу са канонима то што епископ горњокарловачки, као редован у својој епархији епископ, сада у избеглиштву обавља службу викарног епископа (прим. аут.)

„... ако је који епископ, пошто је насиље претрпио, неправедно прогнан... дође у други град, – нека му не буде забрањено тамо остати, дотле, док се не поврати... јер би немилосрдно и веома теготно било, кад ми не би примили онога, који је претрпио неправедно гоњење; него баш са особитом расположивошћу и љубежљивошћу мора се такви примити...“ (17. канон Сард. Саб.)

Велику пажњу посветили су Оци Сардикијскога Сабора борављењу и понашању епископа у туђим му областима. Па су примјетивши да је дуги боравак неког епископа у туђој му епархији штетан, а могуће и зазоран, упоредили одсуство без разлога епископа из његове епископије, са недолажењем световњака „у опћи збор у три недељна дана за три седмице“ (11. канон), и одредили да он не сме дуго без потребе остајати изван своје области, а свакако не дуже од три недељна дана у три седмице (12. канон).

Међутим, 17. каноном Оци дају право неправедно прогнаном епископу да остане у туђем му граду „дотле, док се не поврати“. Дакле, он је слободан од рокова, који важе за оне што безразложно (или приватним пословима) остају у туђим градовима, јер је неправедно прогнан, тј. он је невин, и без зазора од усртаја у ту област, може остати, дотле, док се не поврати. И као такав, невин и савестан, он ће, по претпоставци Отаца сам по себи тежити да се врати своме граду чим пре буде могао.

Епископ самостално процењује да ли је разлог његовом избеглиштву прошао. Као и у случају избеглог клирика, и овде канони не дају никаква упутства о томе када се има сматрати да је нужда избеглиштва прошла, и да се епископ мора вратити у своју област, и када се има успоставити тачно очување права у вршењу црквене власти. То је увек фактичко питање. Питање „потребе времена“. Срамота би била да неко позива неправедно прогнаног епископа да се поврати својој области. Зато канони то и не предвиђају.

Но, иако канони не предвиђају позивање избеглог епископа да се поврати, односно да пође у област за коју је постављен, када престану прилике, или варварска гоњења, која су узроковала нужност боравка тога епископа у другој области; иако канони допуштају томе епископу да остане у тој другој области, дотле, док се не поврати, препуштајући процену постојања нужде даљег боравка у избеглиштву савести тога епископа; – то не значи да он може и не отићи у своју област, тј. да је слободан од обавезе да, када (чим) то прилике дозволе пође у поверену му Цркву, за чијег је предстојника од Бога изабран, и постављен.

„Епископ, који је примио епископско посвећење и одређен је да буде предстојником народа, пак неће да се службе прими, нити пристаје да пође у повјерену му Цркву, такав мора бити одлучен, док се не принуди да се службе прими, или док пот-

пуни епархијални Сабор односну одлуку о њему не изрече.“ (17. канон Ант. Саб.)

Канон говори о таквом епископу, који неће својеволјно, дакле, без разлога који би га спречавали, а од њега не потицали, да се прими службе, нити да пође у област, за коју је постављен. Када он не би отишао у област, за коју је постављен, јер је у томе онемогућен варварским навалама, или „због другог узрока, који од њега не потиче“ (18. канон Ант. Саб.), не би био осуђен, напротив (в. 37. канон Трул. Саб.). Везаност 17. и 18. канона Антиохијскога Сабора је очигледна. Посебност 18. канона је у томе узроку, који спречава епископа да пође у област, за коју је постављен. Кад тога узрока нема, или исти престане да постоји, а тај епископ и даље не полази у област, за коју је постављен, тада он губи службу и част и управу, коју је на основу 18. канона Ант. и 37. канона Трул. Саб. уживао, и потпада осуди 17. канона Ант. Саб. као онај епископ, који без разлога неће да се службе прими и неће да пође у област, за коју је постављен.

Дакле, епископ, који по престанку разлога свога избеглиштва, неће да пође да служи народу у области, за коју је постављен, „мора бити одлучен, док се не принуди да се службе прими, или док потпуни епархијални Сабор односну одлуку о њему не донесе“ (в. 17. канон Ант. Саб.). Потпуни епархијални Сабор, који му је дао у другој области управу и службу према обичају његовог места, исто ће га од свега одлучити, док се не прими службе. Ако ни овим одлучењем не буде био приморан да пође у област, за коју је постављен, потпуни Сабор ће донети односну одлуку о њему (в. 17. канон Ант. Саб.). Одлучујући о њему исти Сабор ће свакако морати да процени да ли је разлог за избеглиштво прошао. Тако се и Сабор појављује као субјект који процењује престанак постојања разлога за избеглиштво, али тек, по нашем мишљењу, кад се избегли епископ по својој савести не поврати, а извесно је да се може повратити.

## УМЕСТО ЗАКЉУЧКА

Сваковрсну препреку повратку избеглог свештенства представља то што се још није повратио избегли народ. Канони су изричити. Свештенство се има повратити када престану прилике, које су до напуштања места довеле. Повратак народа, није канонски услов. Али, повратак народа свакако сведочи о нормализацији живота после рата. Да ли је испуњен канонски услов за повратак избеглог свештенства без повратка избеглог народа? Зар појединци у напуштеним парохијама, православни људи, који нису избегли, или су се вратили, не заслужују повратак свештенства? То су питања упућена знању, савести и свештеној ревности епископа и клира односних области, и Сабору Српске Цркве.

Жељко Которанин

## ЈУДЕЈСКА АНГЕЛОЛОГИЈА У ПЕРИОДУ АНТИКЕ\*

### УВОД

Основа јудејске религије била је вера у једног и јединог Бога, Творца, Најсветијег, Праведног и Милостивог, Највишег Господа целог света. Сам Бог, Бог Израиљев јесте прави Бог, а многобоштво са својим многобројним боговима, богињама и божанствима само је црта неразумности. По овом питању није било сумње, нити дискусије. На овој основи, битном постулату Јудејства, изграђена је цела теологија од времена пророка, теологије, чије елементе су образовали њихови списи. Вера је налазила свој израз у официјелном храмовном култу, у синагогалним скуповима и у актима личне побожности. Она је храњена месијанским очекивањима и сачувана у животу кроз упутства равина, заштитника и излагача, тумача Закона и пророка.

Највиша заповест била је „Чуј Израиљу, Јахве је наш Бог, Јахве је Једини“, што је цитат из Понз 6, 4(-9), (уп. Мк 12, 28). Ово исповедање вере понављано је три пута дневно при рецитовању „Šema Jisrael“ (שמע ישראל), а то је молитвена формула из Понз 6, 4-9, при чему је посебно наглашавана реч „Једини“ (אֶחָד) (= ehad). Ова вера у једнога Бога ослањала се на Синајско откривење, као њен доказ служила је историја Израиља, а њен израз биле су религиозне молитве и искуства.

За Јудејце монотеизам је поседовао исти ниво истинитости као и физичко догађање, као стање мисаоног искуства. Он је подразумеван сам од себе, без било каквог даљег рационалног утемељивања или спекулација. Због оваквог схватања Јудејство је долазило у ситуацију да је при објави своје вере, при порицању туђих, многобожачких богова, било чак оптуживано за безбоштво, као што су то чинили Јувенал, Тацит и Плиније.

---

\* Чланак преузет из часописа „Саборност“, бр. 1-2, година III Пожаревац 1997.

Бог је Један, Свемогући, Најсветији, и пре свега, праведан је и милостив. Као Свемогући, Он управља током света, и такође, Он води народе. Праведнима долази у помоћ. Као Најсветији, Он захтева од верника да избегавају грех, да се штите од нечистога и одвајају од многобожаца. Као Праведан, Он је непоречиви и непогрешиви Судија, Који кажњава безбожне и награђује добре. Као Милостиви, Он стрпљиво чека и прашта грешнику. На основу Његова милосрђа и доброте, Он се призива као највиши и свемогући Бог оних који Му служе, који Га воле и који Га називају „Оцем“ (אב) (= av).

Употреба имена „Отац“ (אב) изгледа да се може установити од III века пре Христа, и отада се Божије име „Јахве“ (יהוה) није смело више изговарати. Чини се да је Јудејце на ово покренуо страх пред божанским бићем, чије име је свето и које се не сме изговарати као имена осталих многобожачких божанстава.

У преводу Седамдесеторице (= LXX), уместо Светог тетраграма יהוה (Јахве) ступила је реч Κύριος (Господ). При јавном читању, неизговориво Име је замењено речју „Адонај“ (אֲדֹנָי) (Господ). У апокрифним и у равинским списима Бог је означаван апстрактним појмовима, као „небо“ (שָׁמַיִם) (šama-jim), „име“, (שֵׁם) (šem) „место“ (מָקוֹם) (maqom) (уп. у Новом завету, Мт 5, 34; Јак 5, 12).

У исто време и из истих разлога, у теолошком речнику развија се, ради избегавања антропоморфизама, као и да би се божанско биће строго уздигло изнад сфере материјалног и земаљског света, учење о посредницима између Бога и човека, о анђелима, као о добрим, и о рђавим духовима, ђаволима, или демонима.

За Јудејце, како анђели, тако и зли духови добијају своју егзистенцију од истог Творца и од Њега су при својој делатности зависни. Они стога нису били предмет обожавања и мољења. Анђели и зли духови представљају два света који се међусобно налазе у рату. Но, овај дуализам је моралне природе. Он ни у ком случају нема метафизичке корене.

## ПОРЕКЛО РЕЧИ АНЂЕО

Представа о анђелима је изузетно стара. Као духовна и бестелесна бића, они не једу и не пију, не рађају се и не умиру. Они узимају учешћа у особинама Бога, чије царство они

образују и кога су весници. Њихов број је бесконачан (Понз 7, 10; Мт 26, 53; Лк 2, 13). Ако се појављују људима, узимају људски лик и имају светле беле хаљине.

У погледу порекла израза, анђео потиче од јеврејског מַלְאָךְ (mal'ak, корен לֵאכַ),<sup>1</sup> и од њега је изведен апстрактни израз „посланичка служба“ (מַלְאָכוּת), (mal'akut) (Аг 1, 13), као и именица „посланство, посао, рад“ (מְלָאכָה) (m'laḳa). Од њега потиче и лично име Малахија (מַלְאָכִי) (mal'aki) (Мал 1, 1) (= мој посланик),<sup>2</sup> што је скраћена форма од מַלְאָכִי'יָהוּ mal'akij'ja)<sup>3</sup>. Израз се сусреће и у угаритском, етиопском и арапском језику, где као и у јеврејском језику има значење „посланика“ или „анђела“. Посматрано према функцији, анђео је опуномоћени представник једне друге личности (Пост 32, 6; Суд 9, 31; 2 Вар 6, 32) или је Божији посланик (Аг 1, 13; Ис 63, 9; 45, 12; Мал 3, 1). Као надљудско биће, он може бити именован као „анђео Јахвеов“.

У Старом завету израз „анђео“ има, како функционални, тако и генерички смисао, и означава преносиоца поруке, без прављења разлике да ли се при томе ради о људском или о надљудском бићу. Када се ради о људском „анђелу“, онда се мисли на преносиоца вести, док надземаљски „анђео“ може извршавати и неке друге делатности. Пошто се „анђео“ у Старом завету појављује у људском облику и може бити замењен и са људима, акценат лежи више на функцији, него на његовом небеском бићу.

Временом је израз добио искључиво значење небеског бића које служи Богу. Седамдесеторица (= LXX) преводи овај израз са „ἄγγελος“ те одавде долази и латинска реч „angelus“. И у другим европским језицима речи су изведене из ових превода.

<sup>1</sup> W. Gesenius, *Hebräisches und Aramäisches Handwörterbuch über das Alte Testament*, Sprienger Verlag, Berlin–Göttingen–Heidelberg 1962<sup>17</sup>, 425–426; E. Jenni–C. Westermann, *Theologisches Handwörterbuch zum Alten Testament, I*, München–Zürich 1978<sup>3</sup>, 902.

<sup>2</sup> *Lexikon zur Bibel*, hgg. F. Rienecker, R. Brockhaus Verlag, Wuppertal 1978<sup>13</sup>, 879.

## СТАРООРИЈЕНТАЛНО ВЕРОВАЊЕ У АНЂЕЛЕ

Највећи број научника прихвата да се веровање у анђеле у старооријенталним представама своди на један Пантеон богова или на њихов Савет. Тако у угаритским текстовима читамо о боговима и божанским бићима који су такође и небески посланици.

Спорно је питање какво је место у историји израиљске религиозности имало веровање у анђеле. Истраживања угаритских текстова показују да је веровање у анђеле предбиблијског порекла. У хананској митологији бог Ел је настањивао једну далеку, удаљену и недокучиву област коју је остављао само у неким драматичним приликама, као нпр. при смрти бога Вала. Виша божанства, као Ел, Јам (= бог мора) имали су свој стални стан, у коме су обитавали. Ако један бог жели нешто саопштити другоме, он је онда слао „מלאכימ“ (m<sup>l</sup>akim), која реч је ханански еквивалент за јеврејским израз „анђео“.

Патријарси су вероватно имали мисао да се највиши бог служи послаником, што сусрећемо и код Хананејаца, као што је Мелхиседек, цар салимски, прослављао Ел Елјона (אל עליון) (El eljon) (Пост 14, 18. 20). Елементи хананске религије нашли су свој пут и у библијско предање, али су Јевреји ипак одабिरали оно што одговара Аврамовом појму највишег Бога.

Заједнички основни елеменат старооријенталног веровања у анђеле је представа једног божанског посланика или слуге. Такве слуге су Асиро–Вавилонци означавали именом „angulu“, „sukalu“, или „kal“<sup>4</sup>. Они су веровали у добре и зле демоне, које су називали „šedu“ и „lamassu“. У угаритским митовима бог мора Јам шаље „анђеле“ највишем богу хананског Пантеона, Елу. Богиња Ашера је на њеним путовањима праћена од њених слуга, Кадеса и Амрура. Чланови небеског двора који нису били богови или полубогови, обично су титулисани као „слуге“ на царском двору. Представа о њима, у једном оваквом окружењу у коме су се кретали богови и полубогови, није се могла развити.

<sup>4</sup> *dtv-Lexikon. Die Bibel und ihre Welt. Eine Enzyklopädie*, hgg. C. Gaalyahu–G. Cornfeld–G. J. Botterweck, 2, München 1972, 455.



## АНЂЕО ЈАХВЕОВ (מַלְאָךְ יְהוָה) (MALAK JHVH)

На подручју Израилља снажно се развила представа о „Божијем анђелу“. На неким подручјима анђеолог Јахвеов иступа уместо Бога, тако да се скоро не може правити разлика. Ипак би било погрешно говорити о потпуној идентификацији. Представа о Божијем анђелу служи чувању чистоте појма о Богу и од свих црта антропоморфизама. Он се представља као моћно анђеолошко биће и у каснијем предању добија име Михаил, као анђеолошки заштитник јудејског народа. Многи догађаји наведени су као сведочанство његовог иступања, посебно у случајевима израилске историје спасења, као код жртвовања Исака (Пост 22, 11. 15), у драматичним догађајима Изласка из Египта (Изл 3, 2; 14, 19; 23, 23), као и у другим приликама (уп. Бро 22, 22; Суд 6, 11; 2 Цар 1, 3; Зах 1, 9).

Начин на који се појављује Божији анђеолог може бити различит. Поред видљивих јављања (теофанија), Стари завет познаје и визије, слушања (нпр. Пост 22, 11), као и појаве у сну (Пост 32). Смртном човеку није био лак сусрет, нити им је једноставним падало да препознају анђела који им се јавља у људском лику. Анђеолог се јавља Валаму (уп. Бро 22, 5; Понз 23, 5), а у дане судија они се на чудесан начин појављују (и нестају), нпр. Гедеону, (Суд 6, 11–23), или цару Давиду (2 Сам 24, 16). При томе, њима се приписује одређена функција, као нпр.: „Анђеолог који ме је избављао од свакога зла“ (Пост 48, 16), или анђеолог који је потукао војску цара Сенахирима (2 Цар 19, 35). Иако је њихова појава као надљудских бића могла изазвати страх (Ис 6; Јез 1), они се ипак тако не описују.

Стари завет прави јасну разлику између Јахвеа и анђела Јахвеовог. Тако нпр. Мојсију није свеједно да ли ће Јахве лично или Његов анђеолог водити израилски народ у Обећану земљу (Изл 32, 34; 33, 2). У својој слави, Бог није желео да се са јеврејским народом сели у Ханан да га не би уз пут уништио (Изл 33, 3–23). На изричиту Мојсијеву молбу, Јахве је пристао да се покрене и да повуче Свој закључак. Код Мојсија је ово морало изазвати велики страх, јер анђеолог, као што је то предегзилско предање веровало, није био у стању да води израилски народ у Ханан. Анђеолог је могао да се појави као заступник или замена за Јахвеа, али је Он ипак био сасвим другачије биће од Јахвеа, иако се као изузетни, лични посланик, служио и славио са пречим правима у односу на обичне анђеле. Оно

што га је пре свега описивало јесте чињеница да је смео носити Јахвеово име. У старооријенталном начину размишљања бог са „именом“ могао је бити идентификован са једним другим богом.

## АНЂЕО СУДА

Анђео Јахвеов важио је и као посредник, заговорник и бранитељ људи пред небеским двором. Стари завет описује упечатљиве сцене суда (1 Цар 22, 19–24; Зах 3; Јов 16, 19) у којима анђео брани једнога човека, нпр. код Јова, у односу на оптужбу Сатане, који такође важи као небеска сила.

## АНЂЕО У ПРОРОЧКИМ ВИЗИЈАМА

Развој класичног писменог пророковања довео је до тога да је пророк уместо анђела сматран за заговорника и посланика Божијег. Божија реч се више није појављивала само кроз уста једнога небеског бића, него и кроз уста обичног човека. У каснијем периоду, посебно код послеегзилских пророка, пророци имају визије. У визијама пророка Језекиља (8–11) и Захарије (1–5) анђео се појављује као посредник Божијег откривења да би покренуо пророке на симболичко деловање. За време визије пророк је највероватније изводио симболичку радњу, али тешко да је нешто говорио. Визије послеегзилских пророка нису била тако јасне, као непосредна и једноставна откривења додељена старим пророцима преко анђела. Оне су морале бити протумачене и објављене и биле су знак да је човек постао изузетно свестан свога односа Богом.

## АНГЕЛОЛОГИЈА У ПЕРИОДУ ПОСЛЕЕГЗИЛСКОГ ЈУДЕЈСТВА

У овом периоду примећујемо префињени осећај Божије трансцендентности, тако да је постало немогуће да се прихвати непосредни однос Бога и човека, што је био важан елемент староизраилске теологије. Уместо тога, покушава се

створити слика Божије силе и славе, при чему се број и снага Његових небеских војски многоструко повећава. Разрађује се слика ангеолологије, при чему се примећује мноштво функција, тј. седам престоних анђела, или арханђела, од којих се најмоћнији и именују. Иако је у израилској религији увек било места за анђелска бића, ипак је то раније, пре егзила, било изразито ограничено религиозно схватање. Повећани интерес за анђелски свет у послеегзилском периоду био је јасан знак да пророчке традиције падају у заборав и да на њихово место ступа апокалиптика.

## АНГЕЛОЛОГИЈА АНТИЧКОГ ЈУДЕЈСТВА

У периоду античког Јудејства образује се поглед на биће анђела, а представа о „Јахвевоом анђелу“ у литератури тога доба ступа у позадину. То се десило делом и под страним утицајем. Анђели нису више посматрани као посланици и репрезентанти божанства, него као посредници између Бога и људи. Представа о узвишеној Божијој трансцендентности доводи до многобројних важних теолошких последица. Спекулативно мишљење је све више кружило око скривених путева Божије мудрости и чудесних тајни које су биле закључане у божанском вођењу небоземног света. Бог је раније прослављан од стране човека преко блиске стварности, а сада је божанско биће померено у космичку даљину.

И представа о свету у коме се живело проширена је. Овај свет је постао већи и славнији, али у исто време и варљивији и тајанственији. У представи побожног Јудејца тога доба, анђели су били ти који су савлађавали разлику између духовног, трансцендентног и земаљско-материјалног света и били посредници са божанским бићем. Ипак, у овом периоду није развијен никакав култ анђела, али их је човек славио, и имао пред њима страх. Њима се није молило, али су они узносили човекове молитве к Богу и без њиховог моћног посредовања човек не би могао допрети до чудесних божанских тајни.

У овом периоду сусрећемо образовану, односно књижевну записану представу о именима анђела као и њихову поделу на четири или седам редова. И даље се задржава и остаје њихов уобичајени ранији назив „анђели“, јеврејски מַלְאָכִים (m<sup>e</sup>lakim). Иако се задржавају и раније представе о „Божијим

синовима“ (בְּנֵי הָאֱלֹהִים) (b<sup>e</sup>ne ha-Elohim) (Пост 6, 2), појављује се и израз „синови неба (בְּנֵי שָׁמַיִם) (b<sup>e</sup>ne šamajim) (1 Енох 6, 2; 13, 8; 12, 4; 14, 3; 101, 1). Остаје омиљеним и стари назив „свети“ (קְדוּשִׁים) (q<sup>e</sup>došijm) (уп. Јов 5, 1; 15, 15; Зах 14, 5; Ам 4, 2; Дан 4, 14; 8, 13; Сир 42, 17; 45, 2; Тов 11, 14; 12, 15; 1 Енох 1, 9; 12, 2; 39, 1. 5; 47, 2. 4; 57, 2; 60, 4; 61, 8. 10. 12; 65, 12; 69, 13; 71, 4; 81, 5; 106, 19; Јуб 31, 14). Понегде се анђели називају и „духовима“ (רוּחוֹת) (ruhot) (1 Енох 15, 6; Јуб 1, 25; 15, 31). У сликовитим говорима књиге Енохове (гл. 37–71) Бог се увек назива „Господом духова“, а у Енох 39, 12 наводи се: „Свет, свет, свет је Господ духова. Он испуњава земљу духовима“. Овде се, уствари, мисли на анђеле. У представама побожног човека задржало се и старо изједначавање звезда са анђелима. То су ознаке: „војске“, „небеске војске“, „војске Највишега“.

Поред представе о добрим анђелима, ту је представа и о палим анђелима. За њих се у 1 Енох 15, 6–7 каже: „А ви сте раније били вечно живи духови, који сте требали бити живи кроз сва покољења. Стога за вас нисам створио жене“.

Анђели немају потребу за храном (Тов 12, 19). Међутим, и пали анђели не једу и не пију, али ипак осећају глад и жеђ (1 Енох 15, 11). Писац Књ. јубилеја подсећа на предање да су анђели, који су свратили код Патријарха Аврама на обед, прихватили његов позив (Пост 18). О полу анђела нема одређених представа, а поимање анђела као крилатих, људима сличних бића (уп. 1 Дн 21, 16) тек почиње да се образује. У Јуб 2, 1–2 сусрећемо традицију да су они створени првога дана.

У равинској теологији је широко раширена представа да су анђели ватрене природе. Она није створена на основу Пс 104, 1–4, него одликава првобитно јединство звезда и анђела (уп. Пост 1, 1). У 2 Енох 29 (= словенска књ. Енохова) наводи се: „И од камења (тј. од неба, пошто се небо сматрало за камениту, кристалну масу) ја (= Бог) одсекох један велики огањ, и од огања начиних одељења бестелесних војски. И њихова оружја бејаху огањ, и њихове хаљине, пламени огањ“. Анђели се понегде називају и „стражарима“ (צִירָה) (ir) (Pl. צִירִין) (irin) (Дан 4, 13. 17) и неспавајућима, а у 2 Енох (= слов. Енох) 7, 18; 35, 2 каже се да се они налазе на петом небу. При томе, треба правити разлику између ових „стражара“, као добрих духова и „палих стражара“, који се налазе на другом небу.<sup>5</sup> Може се

<sup>5</sup> W. Bousset–H. Gressmann, *Die Religion des Judentums im späthellenistischen Zeitalter (HNT 21)*, Tübingen 1966<sup>4</sup>, 323.

претпоставити да су „стражари“ били име за духове звезда. „Стражари“ бдију и не спавају те будни, са светлим очима виде сва дела људи. Ова ознака анђела као звезда веома је честа, и у 1 Енох 8, 13–16 и 21, 3–6 говори се о звездама које су преступиле Божију заповест, те су стога постављене на једно страшно место. Оне су жива бића, тј. анђели. Ово сусрећемо и код св. Ап. Павла (1 Кор 15, 40).

Јудејска представа античког периода о „небесима“, она варира од уобичајених седам до представе о десет небеса (уп. слов. Енох 22). Према Hagiga 12b наводе се следећа небеса:

1. וַיְלִיֹן (vejlon) = завеса, небески свод, velum,
2. רַקִּיָּע (rakija) = небески свод, фирманент,
3. שְׁחַקִּיָּמ (š<sup>e</sup>hakijm) = уситњено прозирно (небо), маглине,
4. זְבוּל (z<sup>e</sup>vul) = стан, пребивалиште
5. מַעוֹן (maon) = стан, коначиште
6. מַכּוֹן (makon) = станиште, место,
7. עֲרַפֵּל (arafel) или עֲרַבּוּת (аработ) = мрак.<sup>6</sup>

Према мишљењу већине равина слава Божија се налази на највишем, седмом небу. Ова представа да се слава Божија скрива у мраку је изненађујућа и тешко ми је због недостатка литературе дати њој јасан суд. Ипак, овакву представу јасно сусрећемо у 1 Цар 8, 12, где се наводи: „Господ је рекао да ће наставати у мраку“ (уп. Изл 20, 21; Понз 4, 11; 5, 22; Пс 18, 11; 97, 72). Поред ове представе, у Старом завету изузетно често сусрећемо и представу о „слави (светлости) лица Божијег“, нпр. Изл 33, 18–23. Нису ли ово старозаветни трагови касније хришћанске представе о апофатичном богословљу ?

У Hagiga 13b и 14a сусрећемо представу да чете анђела излазе из ватрене реке Динур, и да се поново, по дану у њој губе (Дан 7, 10; 1 Енох 14, 19; 71, 5). То је вероватно Млечни пут на небу и безбројне сјајне и светлуцаве звезде околу. Ова представа је ипак полако потиснута и кроз друге одуховљена, па анђели, односно њихови одређени редови, воде своје војске над звездама. То јасно видимо у 1 Енох 82, 10. У 2 Енох 16 сусрећемо представу да се арханђели налазе на шестом небу и да управљају током звезда. Први међу овим вођама је Уриил (1 Енох 72).

<sup>6</sup> Види S.Strack–P.Billerbeck, *Kommentar zum Neuen Testament aus Talmud und Midrasch*, München 1922, III, 532–533.

И сваки човек има анђела чувара и заштитника. Ова представа проширује се до идеје о анђелима, чуварима целих народа, чије трагове сусрећемо већ у Понз 4, 19; 17, 3 и 32, 8. Према Понз 32, 8 Бог је поставио границе земаљских народа према броју анђела, а пошто према предању постоји 70, односно 72 анђела, тиме се хтео ускладити овај број са 70, односно 72 народа у свету (уп. Пон 32, 8; Пост 10).

## АНЂЕЛСКИ РЕДОВИ

Из мноштва анђелских чета издвајају се редови анђела који су посебно наглашени и добијају посебан сјај. У питању је седам редова, као што је то наведено у 1 Енох 61, 10: херувими (הַכְרֻבִּים) (*ha-q'ruvim*)<sup>7</sup>, серафими (שְׂרָפִים) (*s'rafim*)<sup>8</sup>, офаними (אוֹפָנִים) (*ofanim*)<sup>9</sup>, анђели силе (или први), власти, избрани и моћи. И у 2 Енох (= слов. Енох) 20 набрајају се анђелски редови: арханђели, силе, власти, први, моћи, херувими, серафими, престоли, офаними. При томе, чини се да херувими, офаними и серафими потичу из једног другог система. Ако на њихово место ставимо анђеле, добијамо такође седам анђелских редова. Ових седам редова сусрећемо и у Зав Адама, подељених на седам небеса. Потпуно другачије се именују анђелски редови у Књ. јубилеја. У Јуб 1, 27. 29 помиње се „анђео лица“, као и у Зав Леви 3, 18 и Зав Јуда 25, а у Јуб 2, 2. 18; 15, 27; 31, 14 наводе се „анђели светлости“. „Анђео моћи“ наводи се у Зав Јуде 3. Више пута наводи се и „анђео мира“, који је и анђео смрти и пратилац душе (Зав Асир 6; Зав Вени-

<sup>7</sup> Ово име долази од акадског „*karubu*“ (молити, благосиљати). Као именица, „*karubu*“, „*karibi*“ означава једно заштитно божанство пред главним богом. У Старом завету „херувими“ добијају другу улогу. Они су Божији пратиоци и откривају Божију присутност. Према Пост 3, 24, они су постављени да чувају прилаз дрвету живота (уп. Јез 28, 14. 16); Види: LThK 2, 1045; F. Rienecker, *ibidem*, 264–265.

<sup>8</sup> Према F. Rienecker-у (*Lexikon zur Bibel...*, 1290), њихово име значи „огњени“, „горући“, а W. Gesenius (*Wörterbuch...*, 794) указује да овај израз може значити и аждају, змаја, змију, као и мједену змију у пустињи.

<sup>9</sup> Plural = точкови. Sing. је אוֹפָן (офан). Уп. W. Gesenius, *ibidem*, 17. Овим изразом се описују четири точка на Божијим колима, која пр. Језекиљ види у својој визији. Уп. Јез 1, 15. 16. 19. 21; 10, 9. 10, и даље; *Jüdisches Lexikon*, Jüdisches Verlag, Berlin 1930, IV, 553.

јам 6), и који прати Патријарха Еноха на његовом путу кроз небеске светове.

Може се приметити да је ипак мало анђелских личности створених у Јудејству. Вредна посебне пажње је група од шест или седам анђела, односно арханђела, која се јасном сусреће код Тов 12, 15. Овде се именује Рафаил, један од седморице анђела, „који има приступ код Светога (тј. код Бога)“. У етиоп. Еноху именује се шест анђела стражара: Уриил(о), Рафаил(о), Рагуил(о) (уп. 2 Енох 33, 6), Михаил(о), Саракиил(о) (у каснијој јудејској традицији Цидкиил(о) или Цадукиил(о)) и Гаврил(о). Према грчком тексту, као седми наводи се Ремаил(о). То је вероватно исти арханђео који се у 1 Енох 90, 21 спомиње под именом Јеремиил. Седам највиших анђела познаје и Зав Лев 8, док Таргум Псевдо Јонатана на Понз 34, 6 познаје само шест арханђела. Већ се код Јез 9, 2 појављује шест анђелских лица, као људи, а њима се придружује седми, у платно обучен, који има писаљку (Јез 9, 11). Представа о седам анђела је, затим, прецртана кроз представу о четири херувима, носиоцима Божијег престола (Јез 1, 4). Она се на више места сусреће у 1 Енох (1 Енох 9, 1; 10, 1; 40, 2; 54, 6; 71, 8). Њихова имена су Михаил, Гаврил, Уриил и Рафаил.

Изразито значајна личност међу анђелима јесте Михаил (מִיכָאֵל) (Mihael). Етимолошки, ово име би се могло превести са: „Ко је као Бог?“,<sup>10</sup> али је ипак порекло имена непознато. Михаил је, у првом реду, заштитник јудејског народа и он има одлучујућу улогу на Божијем Суду. У последњим данима овога света он се препире за свој народ (Дан 12, 1). За наведеног „војводу војске Јахвеове“ у ИНав 5, 14, наравно, мислило се да је арханђел Михаил. Он води небеске књиге, и што јасно наводи Visio Jesaia 9, 21–22. И писар из 1 Енох (89, 61–64. 70. 76) који Израилцима притиче у помоћ јесте Михаило. У 1 Енох 90, 21 он се наводи као један од „седам мудрих“. У 1 Енох 90, 21 на њега је пренесен суд над палим анђелима, а према 1 Енох 10, 11, он, заједно са арханђелима Гаврилом и Рафаилом, даје мишљење о палим анђелима. Док је Сатана у јудејској теологији клеветник, Михаил је бранитељ. При кажњавању палих анђела, њега обузима сажаљење (1 Енох 68). Он пред Бога у корпи износи дела побожних (4 Вар 11). Он је небески (прво)свештеник, чији олтар је на четвртом небу (Отк 8, 3). Као анђео јудејског народа, он је и његов законодавац. Грчки текст „Живот Адама“ наводи да је приликом давања откривења Мојсију, то јест када је примио таблице Закона из руку

Господа, он био поучен од стране арханђела Михаила. Понегде се Михаило појављује присутним при Стварању света. Такође се, према 1 Енох 69, 14, и тајанствена формула којом је Бог при Стварању света учврстио небо и земљу ставља у уста арханђелу Михаилу. Према неким местима, он је пратилац душе после смрти. Он прати Еноха при његовом путу у небо (1 Енох 71, 3). Од Бога је он добио заповест да помогне Еноху при његовом уласку у највише небо и да му набави небеску хаљину (2 Енох 22, 6). После Адамовог пада, он га изводи пред Божији Трон (Vita Adam 25–29). Он се бори са Сатаном око тела умрлог Мојсија (Јуд 9). Према Vita Adam (38–42), њему Бог поверава тело умрлог Адама. Он Адама сахрањује (Vita Adam 48) (= грчка верзија 38–42). Он је од Бога послан Патријарху Авраму да донесе његову душу, и после његове смрти, он га по његовој жељи прати кроз све просторе. (Аврамово завештање).

Друга значајна личност у јудејској ангелологији античког периода јесте Гаврил (גַּבְרִיֵּאל) (Gavriel). Етимологија његовог имена је такође непозната, али је могуће да значи: „Бог се показао јаким,<sup>10</sup>“ или „снага Божија“.<sup>12</sup> Према 2 Енох 24, 1, он седи са леве стране Богу, али је његова личност мало описана да би се о њој могло нешто више казати. Поред имена арханђела Михаила, његово име је једино које се спомиње у тексту Старога завета.

Према Дан 8, 16 и 9, 21, он има значајну улогу и чини се да је он највиши анђео. У људском лику он се јавља пророку Данилу (уп. Дан 8, 15–16 са Дан 10, 5–11; 12, 6–7). Отуда, закључујемо да је он један од највиших анђела и да не може бити идентичан са Михаилом. Он је код Дан 9, 21 споменути „човек“ (Божји). На Данилову молитву (Дан 9, 21–27) он тумачи народу пророштво о седамдесет седмица. Према 1 Енох 20, 7, Гаврило је постављен над Рајем и он тамо поставља херувиме и змије, а према 1 Енох 40, 9, он је предстојник свих небеских сила. Према 2 Енох 21, 5, он уводи Еноха у седмо небо. Чини се као да је првобитно арханђел Гаврило био највиши анђео, који је своје место касније препустио арханђелу Михаилу, вођи јудејског народа (уп. Лк 1, 19. 26).

<sup>10</sup> F. Rienecker, *Lexikon zur Bibel...*, 921–922; RGG, IV, 932.

<sup>11</sup> F. Rienecker, *ibidem*, 428–429.

<sup>12</sup> *Midrasch Num. Rabba 2; LThK 4*, 480.



За арханђела Уриила (אוריאל) (Uriel) наводи се да је управљач неба и звезданих војски. Његово име значи „(моја) светлост је Бог“<sup>13</sup>. Према 1 Енох 20, 2, он је постављен над небеском војском и над Тартаросом (1 Енох 33, 3; 72, 1; 74, 2; 75, 3; 79, 6; 80, 1; 4 Језд 4, 1; 5, 20; 10, 28; Vita Adam 48), а према Sibil. II, 229, арханђео Уриил разбија врата Ада.

За арханђела Рафаила (רפאל) (R<sup>e</sup>fael)<sup>14</sup> чини се да је анђео оздрављења. Спомиње се код Тов 3, 16; 5, 4; 12, 5, и наводи се да је послан ради оздрављења Товије од очне болести и да протера доносиоца смрти, ђавола Асмодија (= разрушитељ, упропаститељ)<sup>15</sup>. У 1 Енох 40, 9 јасно се наводи да је он постављен над свим болестима, слабостима и ранама људи, а према 1 Енох 20, 3, над свим духовима људи.

Међу највишим анђелима, који се набрајају у 1 Енох 20, налази се и име Јеремиила. Он је постављен за настојника над душама људи, који у Аду очекују дан васкрсења. Овоме одговара навод 4 Језд 4, 36, да је Јеремиил постављен за надзорника „душа праведних у њиховим обитавалиштима“.

Још се спомињу: Фануил (פנואל) (P<sup>e</sup>nuel) (= анђео лица)<sup>16</sup> (1 Енох 40, 9; 4 Вар 2),

Рагуил (רעואל)<sup>17</sup> (R<sup>e</sup>uael) (= пријатељ Божији)<sup>18</sup> (1 Енох 20, 4; 2 Енох 33, 6),

Самуил (שמעאל) (Š<sup>e</sup>muel)<sup>19</sup> (2 Енох 33, 6),

Асарјалјол (= етиопски Енох) (грчки начин читања је Истраил (1 Енох 10, 1), који се у каснијем предању појављује као анђео смрти),

Рамаил<sup>20</sup> (2 Вар 55, 3; 63, 3),

Сарасаил (4 Вар 4) (уп. 1 Енох 20, 6),

<sup>13</sup> F. Rienecker, *ibidem*, 1443.

<sup>14</sup> רפאל (R<sup>e</sup>fael) = „Бог је излечио“ = PL 76, 1251 A; *LThK* 8, 991.

<sup>15</sup> Уп. персијски Aeshma Daeva: H. Gressmann, *ZAW* 43, 1925, 9.

<sup>16</sup> W. Gesenius, *ibidem*, 650; F. Rienecker, *ibidem*, 1066.

<sup>17</sup> „Рагуил“ је име и Мојсијевог таста Јогора (уп. Изл 2, 18; Бро 10, 29; Суд 1, 16; 4, 11). То је такође име Исавова сина (Пост 36, 4. 10. 13. 17; 1 Дн 1, 35. 37); *Antt.* II, 12, 1.

<sup>18</sup> *Dictionary of the Bible*, ed. W. Smith, Vol. II, London 1863, 990.

<sup>19</sup> Ово је старозаветно име. Носи га пр. Самуило (1 Сам 1, 20). То је такође име једнога вође из Сиемеоновог племена (Бро 34, 20). Према F. Rienecker-у (*Lexikon...*, 1191), ово име значи „од Бога саслушан“, а према *LThK* 9, 303–304, „неименовани Бог је Ел“.

<sup>20</sup> Можда значи „узвишност, висина Божија“.

Сариел, Саракиил, и др.

Овде смо покушали само нагласити вредност коју су ове представе имале за веру тадашњег човека, укратко изнели карактеристичне црте ове проблематике и навели имена најпознатијих анђелских лица.

Потребно је нагласити да и поред мноштва анђелских бића у верским представама, монотеизам остаје очуваним, посебно у водећим слојевима јудејског народа. И поред вере у анђеле, Бог остаје узвишено биће у свој Својој сили и слави. Анђели нису ништа друго до само извршиоци Његове Свете воље. Они само доприносе да до потпунијег изражаја дође Његово величанство и Његова слава. Као и раније, Он је Творац света, чак и када се анђели појављују као Његови помоћници. Он је Судија и поред улоге коју у Суду добија арханђеол Михаило. Он је Законодавац, упркос посредовања анђела при давању Закона, а ово говори и Св. Ап. Павле (уп. Гал 3, 19–20).

Неопходно је нагласити и другу страну ових представа. У јудејски религиозни систем прихваћено је учење о анђелима да би се на тај начин створени свет са својим збивањима још више одвојио од бића Божијег, која се нису радо сводила на Њега. Анђели су схватани као бића посредници, али се мора нагласити да су понегде у представама обичног света и даље сматрани за узроке тих збивања. Један део своје управе над светом Бог је, као Творац и као Судија, у народним веровањима заиста пренео на анђеле. Тако рави Јонанан каже:<sup>21</sup> „Свети (= Бог) ... не ради ништа. Он се пре тога саветује са небеском родбином“.

У 1 Енох 89 извештава се да је Бог од почетка поделио историју света на периоде, од када и почиње несрећа Израиља, а власт је препустио седамдесеторици анђела народа, одн. пастира. Са намером продуховљења вере у Бога, избегавана је уопште представа да сам Бог делује у овом свету, да се лично јавља побожнима, да са њима говори или да делује. Према овоме је претумачено целокупно старо излагање историје. Већ најстарије јудејске легенде које сусрећемо у Књ. јубилеја, пружају о овоме многе доказе. Док је са старим процима сам Бог разговарао, код пр. Захарије постоји само разговор са анђелима. Према предању, побожнима макаве-

<sup>21</sup> *Sanhedrin* 38b.

јских времена помагали су анђели и давали савете (2 Мак 11, 8; 15, 12; 3 Мак 6, 18).

Не треба изгубити из вида да је јудејска теологија и јудејско народно веровање створило једну тако снажну и садржајну личност, као што је то арханђео Михаил. При томе, такође се мора приметити да је у народним веровањима анђелима дата и већа улога него што је то учињено у теологији и у литератури. Тако је дошло и до култа анђела. Овај култ ипак није продро у официјелно Јудејство и водеће религиозне кругове, али се ова подземна струјања у нижим народним слојевима, као и у јудејској Дијаспори, где није било брижне пажње равина и књижевника, и где је утицај јелинистичких представа био јачи, морају претпоставити.

У раној хришћанској литератури сусрећемо више сведочанстава о борби против култа анђела (уп. Отк 19, 10; 22, 8; Вазн Ис 7, 21. 85), а Откр Софоније<sup>22</sup> одлучно забрањује видеоцу да се клања анђелу који га води или пак да га обожава. И Ап. Павле се бори против култа анђела, како су га схватили гностици из јудеохришћанства. Наиме, у Кол 2, 18, а и у Јев 1–2 говори се о истој опасности по младу Цркву.

Јуд 8, 10 и 2 Пет 2, 10 бране поштовање анђела, а наглост њихових исказа указује да су Св. Апостоли стајали пред потребом образлагања и одбране ове верске представе. Ове трагове ранохришћанског поштовања анђела свакако треба посматрати као остатак традиционалних јудејских религиозних представа.

И из есенских списа знамо да је ова заједница велику пажњу посвећивала на строгост при чувању тајних имена анђела која су могла бити саопштена само посвећенима. Такође и у Талмуду сусрећемо забране култа анђела. У погледу на став садужеја по питању учења о анђелима, он нам је познат из Дап 23, 8. Одређену одбојност према поштовању анђела показује и писац 4 Језд. У Вераhot 9, 13 сусрећемо да је равви Јуда учио да се у опасности не призивају прво арханђели Михаило и Гаврило, него да се прво призове име Божије. Што се тиче 4 Језд, у њој сусрећемо арханђела Уриила који се појављује видеоцу и разговара са њим. Он се назива „анђео Јахвеов“ (מַלְאֲכַי יְהוָה). Тамо је потпуно јасно наглашено да је Бог створио свет и да Он њему суди (4 Језд 6, 1). У том погледу и није било

<sup>22</sup> W. Bousset–H. Gressmann, *ibidem*, 330.

сукоба са младом Хришћанском Црквом и њеним веровањем у Месију.

## АНТИЧКО УЧЕЊЕ О ЗЛИМ ДУХОВИМА

И ова религиозна схватања знатно су се развила у античком периоду, иако и она имају дугачак временски развој. У 1 Енох ово учење добија велики значај. Оно се развија на идеји о паду једног дела анђелског света. На тај начин је и дошло зло у свет. Пали анђели су узрочници свих зала и несрећа. Њихово дело су магија, многобожачка астрологија и друге науке. Они су већ сада осуђени и у подземним одајама очекају своју коначну осуду на последњем Суду. На челу ових духова стоје њихове вође. Из старог јудејског веровања познат је демон Азazel (אֲזַזֵּל) (Azazel) (уп. Лев 16, 8–10), као и Семјаса (1 Енох 6, 3. 7; 9, 7; 10, 11; 69, 2), који је, према овој књизи, вођа свих злих сила, док се у есенским списима спомињу Велијал и Мелхиреша. На представе из 1 Енох настављају се представе из Јуб 4, 22; 5, 1, а такође и у 2 Енох, но ипак то предање о паду анђела ступа у позадину (2 Енох 7, 18). Према 2 Енох 10, 5, зли духови су потомци палих анђела. Разуме се да је, при томе, присутна и представа да пали анђели нису уништени кроз Потоп.

Пали анђели су кроз свој грех изгубили достојанство добрих небеских бића. Они су такође бројни као и добри духови, али усмеравају своју делатност на зло и гледају да нашkode људима кроз навођење у грех, кроз телесну, или пак кроз материјалну штету. Својом силом они управљају безбожнима и многобошцима и поучавају их служби многобожачким боговима, умећима вештица и врачања.

Сатана (הַשָּׂטָן) (ha-satan)<sup>23</sup> је највиши вођа нечистих или злих сила. У књигама Еноховим његово место преузима Азazel, познати зли дух из старозаветних књига (уп. Лев 16, 8. 20–22), чије значење имена је непознато<sup>24</sup>, али се највероватније односи на злог пустињског духа (уп. Ис 13, 21; 34, 14; Мт

<sup>23</sup> W. Gesenius, *Hebräisches und Aramäisches Handwörterbuch über das Alte Testament*, Sprienger-Verlag, Berlin-Göttingen-Heidelberg 1962<sup>17</sup>, 782. 985.

<sup>24</sup> Његово име можда значи „Срдити Бог“, како стоји у *Harper's Bible Dictionaire*, ed. J. Hastings, San Francisco, 1985, 82.

12, 43; Лк 11, 24) кога је персонификовао жртвени јарац за Празник помирења, на чију главу су полагање руке и тако преношени греси целе јудејске заједнице, а он затим прогањан у пустињу. У Еноховој, као и у Књизи јубилеја, појављују се Мастема (מַסְתֵּמָה) (Mastema), Семјаса и Асаел, а у есенским текстовима зли дух се назива Мелхиреша и Велијал (בְּלִיַּעַל) (Belij'ja'al)<sup>25</sup>. И као што је Бог окружен са седам врховних анђела, тако је слично и са Велијалом (уп. Зав Рув 2–3; Зав Завул 9). У новозаветним текстовима вођа злих духова се назива Велзевул (בְּעֵל זְבוּב) (Ba'al Z'vuv)<sup>26</sup>. Према Јуб 10, 5–9, зли духови су везани, али је један део њих, на молбу њиховог вође (Мастеме), ипак остао слободним. Тек у блажене дане последњих времена неће бити више никаквих „сатана“ (противника) (Јуб 23, 29; 50, 5). Зли духови су узрочници свих болести. Патријарху Ноју су, ради заштите од њих, откривена сва средства лечења (Јуб 10, 12).

У почетку се о пореклу злих духова није ни размишљало. Тек се релативно касније појављује мишљење да је сатана пали анђеол. У 2 Енох 29, 4–5 (Рецензија А) сусреће се назнака да је један арханђеол желео да постави свој трон више од облака, те да је због тога био збачен од Бога са своје висине и да сада лети кроз облаке (уп. Ис 14, 12–15; Јез 28; Отк 12, 7; Вазн Ис 7, 9–12; Зав Вен 3; Еф 2, 2). Поучно је предање да, када је Адам створен, Бог заповеда преко арханђеола Михаила да се помолу Божијем лику. Томе се противи Сатана, и стога је збачен са неба, те стога из зависти заводи човека (Vita Adam 12; 2 Енох 31, 3. Исто то сусрећемо и у 2 Енох 21 (Рецензија А).

У овом контексту стоји и веровање у демоне, које је старије од веровања у зле духове. Оно је, уствари, прастаро. Веру у зле духове који наносе штету сусрећемо у свим примитивним религијама. У јудејском монотеизму, а посебно у Псалмима и код старозаветних пророка, ово веровање је снажно

<sup>25</sup> בְּלִיַּעַל (Belij'ja'al) значи „ништавило, непотребност. Уп. F. Rienecker, *ibidem*, 198; W. Gesenius, *ibidem*, 100–101; K. G. Kuhn, *Konkordanz zu den Qumrantexten*, Göttingen 1960, 33.

<sup>26</sup> Према *Библјиска Енциклопедија*, изд. архим. Никифор, Москва, 107, ово је био филистејски бог мува, а *Dictionaire of the Bible*, ed. J. Hastings, New York 1963,83 указује да према текстовима из Рас ес Шамре ово име може такође значити и „господар властелинства, палате“, или „господар узвишеног обитавалишта“, али да су реч Јевреји преиначили у „Ba'al Z'vuv“ (уп. 2 Цар 1, 2. 3; 6, 16; Мт 12, 24; Лк 11, 15).

потиснуто. У античком Јудејству оно поново снажно избија на површину. Уобичајено је да у свим прелазним, кризним периодима у којима се нове форме још увек нису учврстиле, стара веровања снажно из дубина избијају на површину.

До сада је било речи да су зли духови својим пореклом, уствари, пали анђели, и чини се да је овај религиозни поглед, по свом јудејски. По своме бићу, они немају месо и крви као људи (1 Енох 15, 9; 19, 6; уп. Еф 6, 12). Они су невидљиви, а спољни лик узимају само привремено (1 Енох 19, 1). Насупрот добрим духовима, анђелима, они су изложени похотама, земаљским страстима и, као што је раније речено, глади и жеђи (Тов 3, 8; 6, 16; 1 Енох 15, 11). Као места где они пребивају, узимају се запустела или порушена места и насеља (1 Вар 4, 35; Отк 18, 2), гробови и пустиње, као и нижи слојеви ваздуха (Зав Вен 3; 2 Енох 29, 3; Вазн Ис 7, 9; Еф 2, 2). Њихов број је безбројан и „када би нам била дата моћ да све видимо, не би могло да постоји никакво (више) створење... Свако од нас има их на хиљаде на својој левој и на десној страни“ (Berahot ba).<sup>27</sup>

Према народним веровањима, они делују, пре свега, у болестима у које људи упадају. Често се наглашава да они људе наводе на грех. Од њих потиче сва чаробна мудрост и натприродне моћи: заклињања, чаробног корења, разрешавања заклетви, као и астрологија и познавање небеских знакова. То је мудрост стражара неба, урезана на једној стени коју је ископао Патријарх Ханан (Јуб 8, 3). Ипак, није било склоности да се баш сва наука многобожаца, посебно Вавилонца, сматра за дело злих духова, посебно астрономија и астрологија. Ова знања се нису тако лако одбацивала. Стога је постојало веровање да су она откривена од добрих духова. Зна се за астрономију да је од добрих духова откривена Патријарху Еноху (1 Енох 72–82). Ту су садржана надљудска знања, како да се истерају зли духови у Божије име. Ова знања, исписана на „небеским таблама“, откривена су Патријарху Еноху (уп. 1 Енох 81, 1).

Према јудејском веровању, зли духови нису угрожавали људски живот само на земљи. Они вребају његову душу и после смрти, а душе грешних долазе у њихову власт. О овоме се сусрећу трагови и у Зав Асир 6. Како су они криви за све

<sup>27</sup> *Der babylonische Talmud neu übertragen durch L. Goldschmidt*, Berlin 1930, I, 15.

несреће, од њих се могло ослободити кроз заклинања и истеривања. Тако се у књизи Тов говори, да је зли дух Асмонд-еј (אֲשְׁמֹדַי (Ašm<sup>e</sup>daj) или אֲשְׁמִידַי (Aš<sup>e</sup>middaj))<sup>28</sup> био истеран кроз дим од комадића срца рибе, баченог на жеравицу (уп. Тов 6, 5. 8; 12; 14). За ово су изузетно корисни молитва и пост. О важности молитве и поста, као средстава за одбрану од злих духова, говори се и у Новом завету (уп. Мт 17, 21; Мк 9, 29). У књиге мађионичара сакупљане су, кроз њихову праксу, формуле на који начин треба изагнати злог духа (уп. Дап 19, 19). Већ Јуб 10, 12 познаје једну такву књигу, која је Патријарху Ноју откривена од стране анђела. Дакле, овде примећујемо представу о доброј и о лошој употреби ових формула.

Значајна личност у борби против злих анђела, духова, постаје цар Соломон, о чијој чаробној моћи над злим духовима се за време његова живота много приповеда у јудејској традицији.<sup>29</sup> Рано се појављују и књиге враџбина, издате под његовим именом. Према традицији, једну такву књигу чаролија цара Соломона сакрио је и цар Језекија.<sup>30</sup> И Ј. Флавије<sup>31</sup> показује да је познавао традицију о Соломоновом чаробном прстену, па прича о једном догађају коме је лично присуствовао, када је зли дух био изагнан, а оболели излечен помоћу овога прстена уз изговарање одређене формуле заклинања.

Јудејци су на кућне довратке стављали амулете, записе (מִזוֹזוֹת) (m<sup>e</sup>zuzot) (уп. Понз 6, 9. 8) који су требали да држе удаљеним зле духове и да их штите. И тефилини (תְּפִלוֹת) (t<sup>e</sup>fillot) су првобитно имали њихову вредност. То показује и њихов грчки назив „φυλακτήριον“.<sup>32</sup>

<sup>28</sup> Асирски „mašmadu“ (уништити), јеврејски שָׁמַד (šamad). Уп. *Jüdisches Lexikon*, Jüdisches Verlag, Berlin 1930, I, 504.

<sup>29</sup> *Pesachim* IV, 7.

<sup>30</sup> Esekias, *Suidae Lexikon*, (Lexicographi Graeci I/2), Leipzig 1931; уп. *Pesachim* IV, 9; E. Schürer, *Geschichte des jüdischen Volkes im Zeitalter Jesu Christi*, Leipzig 1911, III, 420.

<sup>31</sup> J. Flavius, *Antt. VIII*, 46; *Des Flavius Josephus Jüdische Altertümer, übersetzt von Dr H. Clementz, I*, Wien–Berlin 1923, 475.

<sup>32</sup> W. Bauer, *Griechisch–Deutsches Wörterbuch zu den Schriften des Neuen Testaments und der übrigen urchristlichen Literatur*, W. de Gryter, Berlin–New York 1971<sup>5</sup>, 1716.

## ЗАКЉУЧАК

Антички период је за јудејски народ био изузетно драматичан. Власт странаца, Грка, а касније Римљана, и ширење њихових идеја, религије и културе, изузетно је утицало на духовно-религиозна раслојавања у јудејском народу. У овом периоду код Јудејаца долази и до покушаја повратка религиозно-националним вредностима, вери и традицији отаца, због чега избија устанак против терора Антиоха IV Епифана и његовог насилног покушаја јелинизације. Управо овај период кризе довео је до стварања националне државе која је, затим, трајала преко једног века. У религиозном погледу, овај период карактерише кристализација бројних верских представа што је, затим, проузроковало и стварање посебних верских заједница, секти, фарисеја, есена, садудеја, зилота, и др. Такође, у овом периоду развијена је и изузетна књижевна делатност. Преко ње данас знамо да је, и поред свеобухватне кризе и терора странаца, јудејска побожност ипак налазила начин да се изрази. Био је то период у коме је приметна знатна црта религиозног песимизма. Бог је Своју управу над светом, како небеским, тако и земаљским препустио злим силама. У свету у коме управљају светска царства, побожни народ се тлачи, Едом тријумфује, а Јаков је савладан. Римско царство је богопротивна творевина којој ће доћи скори крај. Очекивао се и крај овог Еона и долазак новог.

Ипак, списи 4 Језд и 2 Вар показују да се упркос принципијелном песимистичком погледу могао очувати, и очуван је, изворни јудејски монотеизам. Многе религиозне представе, коначно формиране у овом периоду, прихваћене су касније и у младој Хришћанској Цркви, и као таква живе и данас у представама хришћана, са новим начином и улогом у животу верних. И (старозаветно) античко учење о анђелима Хришћанска Црква је прихватила, допунивши га, тако да данас бројимо девет анђелских редова: серафими, херувими, престоли, господства, власти, силе, начала, арханђели и анђели.<sup>33</sup> Ово учење је догматски, оквирно формулисано на Првом васељенском сабору, кроз први члан Символа вере, речима: ... „Творца неба и земље и свега видљивог и невидљивог“.

<sup>33</sup> Архимандрит др Јустин Поповић, Житија Светих, Новембар, Београд 1977, 133–141; др Јустин Поповић, Догматика Православне Цркве I, Београд 1980, 237.



## ЛИТЕРАТУРА

- Ada Adler, *Suidae Lexicon*, Lexicographi graeci I/2, Leipzig 1931;
- W. Bauer, *Griechisch-Deutsches Wörterbuch zu den Schriften des Neuen Testaments und der übrigen urchristlichen Literatur*, W. de Gryter, Berlin-New York 1971<sup>5</sup>;
- БІБЛІЯ СИРЬБЕЧЬ КНИГИ СВАШЧЕНАГЄ ПИСАНІЯ ВЕТАХАГЄ И НОВАГЄ ЗАВѢТА СЪ ПАРАЛЛЕЛНІЯМИ МѢСТАМИ**, СТ. ПЕТЕРЬБУРГ, 1900;
- Библииска Енциклопедия*, изд. архимандрит Никифор, Москва 1891;
- Biblia Hebraica Stuttgartensia*, Deutsche Bibelgesellschaft Stuttgart 1990<sup>4</sup>;
- H. Bietenhardt, *Die himmlische Welt im Urschristentum und Spätjudentum*, WUNT Tübingen 1951;
- W. Bousset–H. Gressmann, *Die Religion des Judentums im späthellenistischen Zeitalter (HNT 21)*, Tübingen 1966<sup>4</sup>;
- dtv-Lexikon. Die Bibel und ihre Welt. Eine Enzyklopädie*, hgg. C. Gaalyahu–G. Cornfeld–G. J. Botterveck, 1–6, München 1972;
- Des Flavius Josephus Jüdische Altertümer übersetzt von Dr H. Clementz, I–III*, Wien–Berlin 1923;
- Dictionary of the Bible, I–III*, ed. W. Smith, London 1863;
- W. Gesenius, *Hebräisches und Aramäisches Handwörterbuch über das Alte Testament*, Springer–Verlag, Berlin–Göttingen–Heidelberg 1962<sup>17</sup>;
- Die Religion in der Geschichte und Gegenwart 1–6 (= RGG)*, Tübingen 1957–1962;
- L. Goldschmidt, *Der babylonische Talmud neu übertragen durch L. Goldschmidt*, Berlin 1930, I–XII;
- E. Jenni–C. Westermann, *Theologisches Handwörterbuch zum Alten Testament, I*, München–Zürich, 1971; II, 1978<sup>3</sup>;
- Jüdisches Lexikon*, Jüdisches Verlag, Berlin 1930, I–V;
- E. Kautsch, *Die Apokryphen und Pseudoepigraphen des Alten Testaments, I–II*, Tübingen 1900;
- K. G. Kuhn, *Konkordanz zu den Qumrantexten*, Göttingen 1960;
- Lexikon zur Bibel*, hgg. F. Rienecker, R. Brockhaus Verlag, Wuppertal 1978<sup>13</sup>;
- Lexikon für die Theologie und Kirche, 1–10, (= LThK)*, Herder Freiburg 1957–1965;
- E. Lohse, *Die Texte aus Qumran. Hebräisch und Deutsch. Mit massoretischer Punktation, Übersetzung, Einführung und Anmerkungen*, Wissenschaftliche Buchgesellschaft Darmstadt 1986<sup>4</sup>;
- J. Maier, *Die Qumran–Essener: Die Texte vom Toten Meer, I–II*, München–Basel 1995;
- Др Јустин Поповић, *Доџмајџика Православне цркве, I*, Београд 1980, 227–248;
- Житија Светих, Новембар, Београд 1977;
- E. Schürer, *Geschichte des jüdischen Volkes im Zeitalter Jesu Christi, I–III*, Leipzig 1901–1911;
- Septuaginta*, hgg. A. Rahlfs, I–II, Stuttgart 1950;
- Д. Станилоје, *Доџмајџика I (превод Еџ. Миџрофан Коџић)*, Београд 1993, 323–358.

*Пећка Паїријариџа, Боџородица са Христїом, фреска, 1330*

# О СВЕТОМ ПИСМУ НОВОГ ЗАВЕТА\*

## Шта је Нови Завет?

Питање о Богу и питање о човеку су заправо једно питање. Та два питања се међусобно условљавају.

Савез или завет, у овом контексту, јесте савез Бога и човека. Ако ме питате шта је то Нови Завет, то је нови савез склопљен између Бога и човека у оном централном догађају историје спасења рода људскога када је Бог постао човек. Дакле, то је савез Бога и људи у јединственој личности Богочовека Христа. Тај савез је склопљен у оном страшном и узвишеном часу када је Господ на Тајној вечери рекао: „Узмите и једите, ово је тело моје које се ради вас ломим“. И узевши чашу рекао: „Пијте од ње сви, ово је крв моја Новог Завета која се пролива ради опроштења грехова.“

## Реците нам нешто о односу Старог и Новог Завета.

Стари и Нови Завет, који чине Библију, представљају корпус од 73 књиге које су настале у временском распону од око 1.000 година; 46 књига чине Стари Завет, а 27 књига – Нови Завет. Са хришћанског аспекта Стари Завет је био припрема за Нови Завет или како је то свети апостол Павле у посланици Галатима рекао: „Стари Завет је наш педагог за Христа.“ Нама је знана и сентенца светог Августина која можда и приближније одређује овај однос. Она гласи: „Нови Завет у Старом се скрива, Стари Завет у Новом се открива“. Укратко: Стари и Нови Завет се прожимају, и ако погледамо у рану историју Цркве Божије, можемо да закључимо да су старозаветне књиге Свето Писмо ране Цркве, овога пута осмишљене и остварене у личности Христовој у којој је склопљен Нови Завет између Бога и људи.

## Које књиге чине Свето Писмо Новог Завета?

Већ сам поменуо да 27 књига чине Нови Завет. То су четири канонска јеванђеља – по Матеју, Марку, Луки и Јовану, затим Дела

---

\* Intervju dat MTV Studio B

апостолска, 14 посланица светог апостола Павла, седам саборних посланица које су писали свети апостоли Јаков, Петар, Јован и Јуда, и, на крају, Откровење светог Јована Богослова.

**Навели сте јеванђеља. Шта је јеванђеље? Које су карактеристике ових јеванђеља која ми познајемо као прва четири канонска јеванђеља?**

Реч *јеванђеље* потиче од грчке речи **евангелион**, што значи *блага вест*, радосна вест. Главни је садржај Јеванђеља све што је Исус чинио и учио. Оно је према списима из Новог Завета блага вест о спасењу у име Исусово.

Јеванђеље је усредсређено на личност Христову који као Син Божији и Син Човечији успоставља заједницу између Бога и човека. У том смислу Јеванђеље је само једно и односи се на личност Господа Исуса Христа. А с обзиром на књиге у којима га записао четири јеванђелиста оно је тетраморфно, односно има четири облика, како је то рекао свети Иринеј Лионски.

Пре него што су јеванђеља записана, Јеванђеље, односно блага вест о месијанском спасењу се више деценија проповедала. Апостолске проповеди су врло рано записиване у мале списе и служиле су обредним, аполегетским, мисионарским и другим потребама Працркве. Ти мали списи заједно са усменим предањем послужили су јеванђелистима као грађа за састав данашњих јеванђеља. Ова јеванђеља су била у употреби у Цркви крајем првог века.

Три прва јеванђеља – по Матеју, Марку и Луки – су синоптичка јеванђеља што значи упоредна. Њихови текстови су врло слични и састављени су од малих, појединачних одломака. Четврто јеванђеље, Јеванђеље по Јовану, које је најкасније написано, на неки начин се разликује од ова прва три јеванђеља. Оно је написано при крају првог века, са једне веће временске дистанце од догађаја које описује. *Синоптичари*, на пример, спомињу само *један Исусов њуџи* у *Јерусалим* где је за време Пасхе распет и васкрсао. Према *Јовановом* јеванђељу, Исус је у периоду своје јавне делатности *џири џуџа* био у Јерусалиму о празнику Пасхе, а када је *четврџи џуџи* о Пасхи дошао у Јерусалим, био је распет и васкрсао је. По синоптичарима се *Исусово деловање* одвија углавном у Галилеји, а Јован описује најпре Исусове сусрете, сукобе и говоре који су се збили у Јудеји, односно у Јерусалиму. Синоптичари нам, на пример, доносе мноштво *лоџија*, тј. Исусових кратких и одсечних изрека. Главни садржај Јовановог јеванђеља сачињавају Исусови говори који су прави *дијалози*, на пример са Никодином о новом рођењу, са Самарјанком о новој побожности, са Мартом о васкрсењу. Код синоптичара, на пример, цело Исусово проповедање усредсређено је на *царство небеско*, а код Јована на *живој вечни*. Према апостолу Јовану, живот вечни није некакво далеко апстрактно добро, него стварност која

одмах ту почиње у Христовој личности, онда када поверујемо да је Он пут, истина и живот.

*Матејево јеванђеље* је писано на арамејском језику који је био тадашњи говорни језик у Палестини, а тај аутограф, вероватно настао између 40-те и 50-те године, је изгубљен, тако да сачувано Матејево канонско јеванђеље јесте превод са оригинала на грчки језик. Овај превод датира између 60-те и 70-те године. Одмах да кажем да су сва јеванђеља, изузев Јовановог, настала између 60-те и 70-те године.

Матејево јеванђеље је *писано за Јевреје* – хришћане, тако да обилује семитском симболиком. Написао га је Матеј, по занимању цариник, један од дванаесторице апостола који су следили Христа. Матејево је усредсређено на личност Христа као *Месије* кога су Јевреји – богоизабрани народ – ишчекивали. Исус је Пророк царства Божијег и Он је Месија у коме се испуњавају стара пророчанства, пророчанства записана у Старом Завету. Он је Син Оца Небеског, али истовремено и син Давидов. Матејево јеванђеље наглашава онај, аспект Исусове личности у којој просијава божански сјај обећаног Месије.

**Свети апостол Марко**, писац другог јеванђеља, је био ученик светог апостола Петра, тако да се осећа у њему проповед Петрова. Ово јеванђеље је било написано *за римску хришћанску заједницу*. У њему има латинских речи које нису преведене на грчки оригинал. Ако смо рекли да код Матеја имамо обилна навођења да је Исус Христос обећани Месија и да су изјаве Сина Божијег одјек вечности, Марко нас, с друге стране, у свом јеванђељу води по галилејским пољима да ходамо са Господом прашњавим путевима Галилеје и Јудеје, под јаким сунцем и по ветру, да га слушамо на обалама Галилејског мора. Марко описује конкретне појединости које нам говоре о пажљивом очевицу догађаја који нам даје највише података *о људским и психолошким црпцама Исуса* из Назарета. Овај очевидац је свети апостол Петар, један од најближих ученика Христових, чије сведочење записује Марко.

**Лука** спада у хеленистички образоване ширитеље хришћанства. Био је Грк кога је преобратио у хришћанство свети апостол Павле на свом другом мисионарском путовању. Лука пази на елеганцију говора, стил и лепоту. Он се одликује и смислом за објективно, критичко *историјско* излагање. Пример за ово нам је увод његовог јеванђеља где он каже следеће:

#### **Лука, 1, 1–4.**

За светог апостола Луку, дакле, Исус је у првом реду **Господ, Кириос**, који људе плени својом племенитошћу, лепотом, милином, отменошћу поруке и сјајем наступа кроз који просијава његова божанска природа. Ово јеванђеље посебну пажњу поклања Христо-

вом божанском *милосрђу*, посебно према сиромашнима и грешницима. Хеленски идеал још од Платона је *калокагаџија* – јединство доброте и лепоте – и апостол Лука је управо истицао ове особине Господа Исуса Христа. Данте Алигијери назива јеванђелисту Луку писцем Христове доброте.

*Четвртио јеванђеље* је написао свети апостол Јован, љубљени ученик Христов, вероватно у последњој деценији првог века. Ово јеванђеље је *теолошки најдубље* јер посматра *ипреџзисџиенџине ог-носе* унутар Бога када у прологу јеванђеља каже да у почетку беше Логос, и да Логос беше у Бога и да Логос беше Бог. Он даље излаже космогонију када каже да је све кроз Логос постало што је постало. За њега је Христос *Бог Логос*, светлост свету и светлост истинита која просветљује свакога човека који долази на свет. Та светлост у тами и тама је не обузе. Логос постаје тело и усели се међу нас и видесмо славу његову, славу као јединородног од оца пуног благодати и истине. Јован наглашава и *џрансценденџности* Бога. Он каже да Бога никада нико није видео, али Јединородни Син који је у наручју Очевог, Он га објави.

Јован нам открива значење Христа користећи низ симбола. Христа он види као Јагње Божије које узима на себе грехе света. За њега је Христос Храм, Пут, Истина и Живот, Добри Пастир, Хлеб Живота, Чокот.

Један од великих егзегета Библије из трећег столећа, Ориген, можда се најбоље изразио када је рекао да цвет Библије јесу јеванђеља, а цвет јеванђеља је Јованово јеванђеље.

### **Шта можете рећи о Делима апостолским?**

Дела апостолска је написао јеванђелист и апостол Лука. У њима се описују догађаји након Христовог вазнесења и живот ране Цркве, преобраћење светог апостола Павла и његова мисионарска путовања. На неки начин овај спис је наставак Лукиног јеванђеља. Прави циљ овог списка је изражен на самом почетку када се каже како се вера, упркос прогонима и унутрашњим и спољашњим препрекама, проширила од Јерусалима до краја света.

### **Реците нам нешто о посланицама апостола Павла.**

Посланице апостола Павла, у теолошкој науци познате под називом *corpus Paulinum*, чине уједно и најстарији слој Светог Писма Новог Завета. Настале су у периоду од 51. године (Прва и Друга посланица Солуњанима написане у Коринту) до 67. године (2. Тимотеју и Посланица Јеврејима написане у Риму за време сужањства). Ове посланице припадају епистоларној књижевности и упућене су одређеним црквама – у Риму, Коринту, Галатији, Ефесу, Филипима, Колосу, Солуну, као и Јеврејима у Александрији, а и одређеним личностима – Тимотеју, Титу и Филимону. Њихова порука, ако може-

мо то да сажмемо, је порука овог ватреног проповедника о Јеванђељу Христа распетога, који је Јеврејима био саблазан, а Јелинима безумље.

### **Које још посланице чине Свето Писмо Новог Завета?**

То је седам саборних, католичанских посланица које су упућене хришћанима уопште, а не појединим Црквама као Павлове посланице. Да поновимо, њихови аутори су свети апостоли Јаков, Петар, Јован и Јуда.

### **Последња књига у овом корпусу је Откровење апостола Јована. Реците нам нешто о њој.**

Откровење или Апокалипсис светог Јована Богослова настало је око 96. године на острву Патмосу. За ово имамо сведочанство свега Иринеја, епископа у Лиону. Он у свом делу *Против јереси* при крају 2. века тврди да је Јован написао Откровење при крају Домицијанове владавине. Ова књига јеврејском апокалиптичном реториком описује раздобље од седам римских императора од Нерона до Домицијана. Велики проблем тадашњег хришћанства био је императорски култ који је све више растао.

Откровење описује догађаје непосредно пре *есхаџона*, односно последње догађаје пре Христове парусије, пре Христовог другог доласка.

Црква се у почетку скептично односила према овој књизи, односно није је одмах сврстала у канон својих светих списа због хилијастичке јереси.

Ако Библија започиње описом постања неба и земље забележеним на првим страницама Књиге постања у Петокњижју Мојсијевом, ова последња књига Светог Писма нам говори о настанку новог неба и нове земље и циљу светске историје – небеском Јерусалиму који нам силази са неба од Бога као невеста обучена у сунце.

### **На крају реците нам и ово: шта значи Свето Писмо за живот хришћанина?**

Свето Писмо је за хришћанина, данас као и увек, *правило вере и животи*. Свето Писмо је Реч Божија, а ми се, како каже апостол Петар, Речју Божијом препорађамо за нови живот у Христу. Свети апостол Павле каже у 2. посланици Тимотеју (2. Тим. 3, 16–17) да је сво Свето Писмо од Бога дано за поуку и васпитање у праведности, да буде савршен човек Божији, припремљен за свако добро дело.

Можда најбоље усвајамо реч Светог Писма и реч Божију ако учинимо оно што је записано у Књизи пророка Језекиља. Ту пророк добива заповест да поједе свету књигу и да њоме нахрани биће своје, па онда да иде да проповеда дому Израилеву.

Речи Светог Писма су речи живота вечнога, насушно потребне сваком људском бићу, јер по речима Спаситељевим „не живи човек само о хлебу, већ о свакој речи која излази из уста Божијих“.

Горан Раденковић



## ПИЛАСТРИ КАО КЉУЧ ЗА ОДГОНЕТАЊЕ СВЕТЕ ТАЈНЕ ЗАДУЖБИНЕ ЦАРА ДУШАНА МАНАСТИРА СВЕТИХ АРХАНЂЕЛА КОД ПРИЗРЕНА

Не постоји савршен злочин, Бог се не може убити, поготово ако се дигне рука на рукоположен храм који је настао по Богу – Логосу, односно по златним правилима пропорција чије мере произлазе једна из друге, исто као што се граде кристали из раствора, односно исто као што се из генетског кода ниже у ланцима све што је живо, и као што се разликује генотип од фенотипа. Храм је чудо и дом Живог Бога, који се гради слагањем опеке на опеку у слогу и слози, у равнотежи сила притиска као и гени под притиском љубави. Против самога Бога не може да постоји савршен злочин, јер је Богочовек „смрћу смрт победио“ и снага рушења никада не може да буде јача од животне снаге поновног и поновног рађања, и обнове, односно, поновног и поновног грађења. То поновно и поновно грађење, је оно што се данас у модерној културној цивилизацији банално зове „реконструкција и ревитализација историјских споменика“ а што у црквеном животу постоји аки паки од вајкада, а види се по томе како је Црква успела да преживи многа искушења кроз све вековне погроме.

Међутим православни верник ту „ревитализацију“ посматра на нешто другачији начин. Исто као што се чита за покој душе „из праха си настао, у прах се враћаш“, тако исто може да се чини за Храм Бога живога. Ако се темељи порушеног храма налазе засути испод шута, они су само похрањени, и по својим живим „генетским“ траговима освећеној Светој Тајни могу да васкрсну. Крст је целовити знак вас-крсења (вас-цео-целовит васцели, свеопшти крст). Крст и све што је у знаку или облику крста је у првом чину раздељивање, ломљење унакрсно дељење, а у другом чину поновно слагање раздељених коцкица расутог мозаика, он је просфора васкрсења и сједињавања са телом Христовим, просфором, који се дели на честице. Уколико чинодејствујући поставимо неколико првих честица, тј. неколико опека по сачуваним и означеним траговима темеља, тако-

рећи само од себе сложиће се опет и опет целовити васкрсли Храм, и то баш исти онај који је био порушен. И жив човек када умре и распадне се у прах, ако се сахрани са светим чином, има наде да ће да васкрсне, исто као што Храм који се поруши и заспе прахом, може да се обнови. Свеопште васкрсење пак лежи у Божјим рукама, а обнова храма ако је већ једном освећен, уз Божију помоћ лежи у нашим рукама.

По Завету живота и смрти дужност нам је да обновимо наше, односно нама дате светиње, банално је рећи „споменике културе“.

Свети Архађели су срушени. Међутим, на срећу, рушитељ се није потрудио да уклони све трагове рушења, односно, хвала Богу није се потрудио да ископа и саме темеље, и да тиме покуша да искорени сваки траг, па и похрањен запис Свете Тајне, јер на срећу није му придавао значај а поготово моћ. Једноставно злочинац је рушио



*Панорама манастира Светих Арханђела по реконструкцији професора Др Ненадовића, црписа архитекта Небојиа Појовић, Призренац, један од првих оснивача Друштва за обнову Светих Арханђела. Пошио је ове године добио прву награду на конкурс за Цркву у Новом Београду, нажалост, изненада је преминуо овог лета*

стихијски, уз сатанистички полет дихада понесен страшћу и грамзи-вошћу, ослобођен било какве моралне одговорности, покривајући се од освајача обзнањеном јагмом. Без икаквог стида Турци се по-носе Мехмедом Освајачем, и његовом похвалом „освајач“. У тим

освајањима, прво би по суровом муслиманском закону Црква била оскрнављена и затим опљачкана, да би коначно могла да се преобрази у џамију. Тако све џамије на нашем тлу које се данас зову „царске џамије“ су поробљене цркве.<sup>1</sup>

Међутим, манастир Светих Арханђела био је срећом нешто мало више удаљен од самог центра царског града Призрена, па се Синан паша није одлучио да на лицу места ову Цркву пороби у џамију као што је то већ било урађено са Богородицом Љевишком, већ је ову Цркву одлучио да премести, па ју је само разграђивао да би се послужио њеним клесаним и обрађеним каменом, за градњу царске џамије у самом центру Призрена. Одваљивало се и односило се само оно што је лако падало одозгоре, и што је било већ добро уметнички обрађено и прилагодљиво за градњу. Када је све вредно било однето, остајао би на лицу места само дробеж и шут у великим гомилама који је дубоко затрпао остатке зидова, и није дозвољавао лак приступ до оних последњих остатака у темељима и у карактеристичној сокли зидова. Да би се до њих дошло морао би да се рашчисти цео терен. Рашчишћавање терена је лењим рушитељима био велики напор, а поред тога обрушавала се и стрма падина брда Вишеграда да као по нечијем налогу затрпа и похрани Тајну за нека будућа поколења.

После турског четиристогодишњег ропства, тако је било затечено стање у тек ослобођеној Метохији које су дочекали наши први истраживачи. Ослобођени поробљени народ хтео је још 1924. године да ослободи и своје поробљене цркве. Тако је те године пао и првомученик обнове Светих Арханђела, млади инжињер Михајло Драговић кога су још те 1924. године убили Шиптари из заседе. Међутим, прва права археолошка истраживања извршио је професор Др Радослав Грујић 1927 године. Радови су могли да буду настављени тек после II светског рата 1966. године. Професор Др Слободан Ненадовић као и његов претходник у својим краткотрајним ископавањима имали су срећу да могу да изнесу на сунце бројне сачуване фрагменте, баш зато што су били затрпани засути и расути, али и дубоко закопане потпуно сачуване обресе темељних зидова до висине другог реда камена са читавом карактеристичном соклом у нагибу златног пресека. Такође су сачувани оштри углови стопа пиластра како на самом храму Светих Арханђела, тако и на другим пратећим објектима као цркви Светог Николе, Трпезарији а нарочито зидинама лавре, где су обриси зидова били и далеко виши а накићени пиластрима.

У прошлим бројевима овог часописа бавили смо се углавном реконструкцијом матичне Цркве, међутим, њена правила сада про-

<sup>1</sup> Види Андреј Андрејевић „Претварање цркава у џамије“, Матица Српска, Зборник за ликовне уметности XII, Нови Сад 1976.

ширујемо на цео простор Манастира истичући овог пута тајне пиластара чији трагови који сачувани доле такође могу да укажу на оно што се налазило горе, слично као што могу да укажу и златне логосне пропорције.

Шта је било у горњем стропу и наниже може да се претпостави и реконструише помоћу више метода слагања тог расутог мозаика од приличног броја сачуваних фрагмената ископаних из шута на лицу места, као и из фрагмената који су уграђени у Синан пашину цамију. Међутим, они сви заједно за сада нажалост нису довољни да може да се сложе на само један начин, и то као једно сигурно и апсолутно доказано решење са којим би морали да се сложе сви истраживачи.

За сада може да се постави и сведе теза реконструкције на неколико главних могућих и логичних комбинација, јединствене методе и јединственог решења по нашем мишљењу нема. Зато је непходно унакрсно комбиновати и проверавати хипотезе кроз више мето-

*Друштво за духовно оживљавање и обнову Светих Арханђела на слави манастира и полагању камена темеља 1990. године. Др Слободан Ненадовић говори народу*

да и више аутора. Нажалост у широј и стручној јавности за сада је позната искључиво само једна неприкосновена хипотеза професора Др Слободана Ненадовића. Ова хипотеза, која је постављена чисто интуитивно по несумњиво ретко рафинираном осећају за меру и пропорције једног урођеног архитекте коју треба високо ценити.

Међутим, проф. Ненадовић, користећи само методе очигледних архитектонско-стилских упоређења са једним бројем паралелних оновремених објеката, није користио никакве вечне и апсолутне аксиоматске геометријске методе градитељског меревања, а само је делимично користио конструктивну и стилску логику.

Међутим, како ми претпостављамо расположиви кључеви који се налазе сачувани у остацима темеља за одгонетање облика цркве Светих Арханђела су двојаки:

1) Тачним меревањима темеља може се открити аксиоматика геометрије, односно Логос њихових конструисања што смо описали у чланку „Знакови Логоса у темељима Светих Арханђела код Призрена“<sup>2</sup> и на коју ћемо се стално позивати.

*После свечаној ручка у Призрену 4-гог фебруара 1993. године, приликом прославе израде и усвајања идејног пројекта Конака на локацији „Б“ поред главног улаза у манастир*

2.) Међутим, оно што до сада није уопште посебно обрађивано, а што може много да допринесе расветљавању изгледа Светих Арханђела су темељни обриси пиластра.

---

<sup>2</sup> Часопис „Свети Кнез Лазар“, из 1994 број 2 (6).

## НА ШТА УКАЗУЈУ ПИЛАСТРИ НА ЦРКВИ СВЕТИХ АРХАНЂЕЛА

У темељима цркве Светих Арханђела се јасно оцртавају почеци пиластра. Са великом сигурношћу може да се претпостави да су се ови пиластри уздизали до висина венаца. Јасно је да њихове стопе указују и тачно усмеравају на могући горњи облик зидова, јер се пиластри уздижу уз зидове до подкровних венаца. Њихов распоред који се сачувао доле, много може да допринесе у одгонетању онога што је било над њим, горе, и чиме се завршавао. Број стабла пиластара у доњој зони, морао би да одговара броју стабала пиластара у горњој зони и обратно, јер су пиластри у принципу потпорни конструктивни стубови који су се само приљубили уз зидове. Примери својевремене архитектуре указују да су пиластри не само конструктивни већ и израз стила.

Међутим, по професору Др Ненадовићу и његовој објављеној и данас једино важећој реконструкцији, објављеној свуда и у светској литератури<sup>3</sup> у горњој зони има више пиластара него у доњој, сачуваној постојећој зони<sup>4</sup>. То Др Ненадовићу много не смета, те он у својој реконструкцији подухвата горње пиластре изненадно, неконструктивно и нелогично убаченим конзолама које висе у ваздуху, где му недостају ослоњци у доњој зони. Овакву хипотезу не би могли да прихватимо као тврди доказ за његов само цртежом представљен изглед, јер су архитектонски и стилски нелогичне и грубе, једноставно као и његова конструкција и његова теза висе у ваздуху. Проф. Ненадовић приказује своју реконструкцију само, истина прецизним цртежима основа, пресека и изгледа али зато не повезује хипотезу у простору на исто тако прецизан начин, јер му је цртеж перспективе такође „штимован“ тако да „добро“ изгледа. Међутим када смо ми у Друштву за обнову Светих Арханђела направили модел, јасно се осетило да има много незграпности у масама, што није у складу са осећањем за меру које је Ненадовић приказао када се ради о цртежима у равни.

Пиластри су у ствари стубови који су само приљубљени или срасли са зидовима, и у принципу су врста стубова који носе цео или део горњег стропа и непосредно преносе силе притиска до самог тла. Пиластри се разликују у стилској и конструктивној логици од аркада које су ослоњене само у маси зида углављене конзоле, и које подупиру само истурену стреју. Постављање пиластара на конзоле третирајући их као да су то аркаде у науци би могло да се схвати као „штимовање“ података ради жељеног резултата и тако постављена

<sup>3</sup> Др Слободан Ненадовић, „Душанова задужбина, манастир Светих Арханђела код Призрена, издање САНУ 1967. године

<sup>4</sup> Види цртеже 2 и 3.

теорија не само да стоји на стакленим стубовима, већ уопште никаквих стубова и нема.

Таква архитектонско–конструктивна недореченост својевремено би могла да се догоди само на објектима који су били једном порушени и затим у неко друго доба, у другој епохи опет надграђени у неком другом новонасталом стилу. Ми међутим знамо да су Свети Арханђели као моћна царска задужбина, где се није штедело били изграђени одједном, у једном целовитом стваралачком даху, што би значило да су морали бити обликовани у изразито чистом и јединственом и конструктивно логичном архитектонском, па тиме и естетској чистоћи. Нека нелогична подухватања висећих пиластара без правих ослонаца не може да се прихвати, јер су ови пиластри својим главама, упарени са пиластрима који имају свој ослонац на



*Реконструкција мајичне цркве манастира Светих Арханђела по проф. Др Слободану Ненадовићу са назначеним slabим тачкама у разрешавању ослонаца пиластара  
а. пиластри без конструктивног ослонаца који „висе“ на конзолама, б. несразмерно узак пиластар*

сачуваним стопама у темељима. Пиластри ако су ослоњени на конзолама нису више пиластри, већ су аркаде, а за аркаде важе правила подупирања стреје. Аркаде су често повезане и укомпоноване са пиластрима, међутим, тада и даље немају целовиту конструктивну улогу подупирања зидова, већ могу само да подупиру настрешице, венце, терасе, круништа тврђава или слично.

Пиластри обично не морају да имају капителе, као што на самом тлу морају да имају темељни ослонац. И у ентеријеру округли стубови „колони“ имају капителе, док четвртасти стубови „песоси“ по правилу немају капителе у правом смислу речи. У ствари прави-

лније би било сврстати пиластре уз четвртасте песосе јер само они могу једном својом равном страном да се приљубе уз равне зидове, док то округли стубови – колони не могу. У висини мере тих претпостављених капитела где би колони требало да имају капители, што је овде највероватнији случај пиластри – песоси морају да имају међу собом континуално са већим сводом премоштен прелаз односно већи свод, за разлику од малих сводића с којима су премоштене подкровне или подкрунишне мале аркаде које се ослањају на конзоле које су усађене у зидове високо над тлом. Све то из разлога што су пиластри у овој архитектури континуално конструктивно уклопљени и примају косе силе масивних зиданих сводова, а не равне архитравне конструкције са управним силама оптерећења.

Сводови – аркаде који су преко пиластра ослоњени на тло увек су знатно већи и шири сразмерно маси таваница које носе, од аркадица ослоњених на усађене конзоле које носе масу, само настрешницу крова. Међутим, и једне и друге, било мале или велике аркаде или сводови у својим пропорцијама се повезују и у конструктивној логици, и успостављају равнотежу, да застрашујуће не би висили у ваздуху, већ да граде сазвучје лепоте у стабилности сила у конструкцији, а нарочито равнотежу композиције маса које подржавају својим рамовима које исцртавају и оквирују.

Међутим да се пиластри појављују само на матичној цркви не би били довољан доказ да се не откривају и на свој осталој живоградњи Манастира. Радост за истраживача било је открити их на њиховим бедемима.

## ПИЛАСТРИ НА ПИРГОВИМА

Свети египатски троугао са странама 3,4,5. чије се присуство у размаравању страница правоугаоника лако и недвосмислено доказује на темељима саме матичне Цркве, може се такође исто тако лако тачно измерити на страницама двеју угаоних кула „Небојша“.<sup>5</sup> Ове Небојше имају логичан стратешки положај у контролисању не само манастирске порте и околних брда, већ и целе клисуре Бистрице и долине Средске, и визуелно контролишу прилазе и пролазе. Познато је да се долином Бистрице није могло проћи другчије него кроз капије ступова Манастира.

У темељима шилбочнога места бедема лавре, на окуци Бистрице истиче се стратешки положај ових двеју браник – донжон кула. Из повеље манастира се види да је неколико села било ослобођено дажбина да би чували манастир. Зато и професор Ненадовић закључује „да су обимни зидови манастира заједно са горњом

<sup>5</sup> Види цртеже 4 и 6



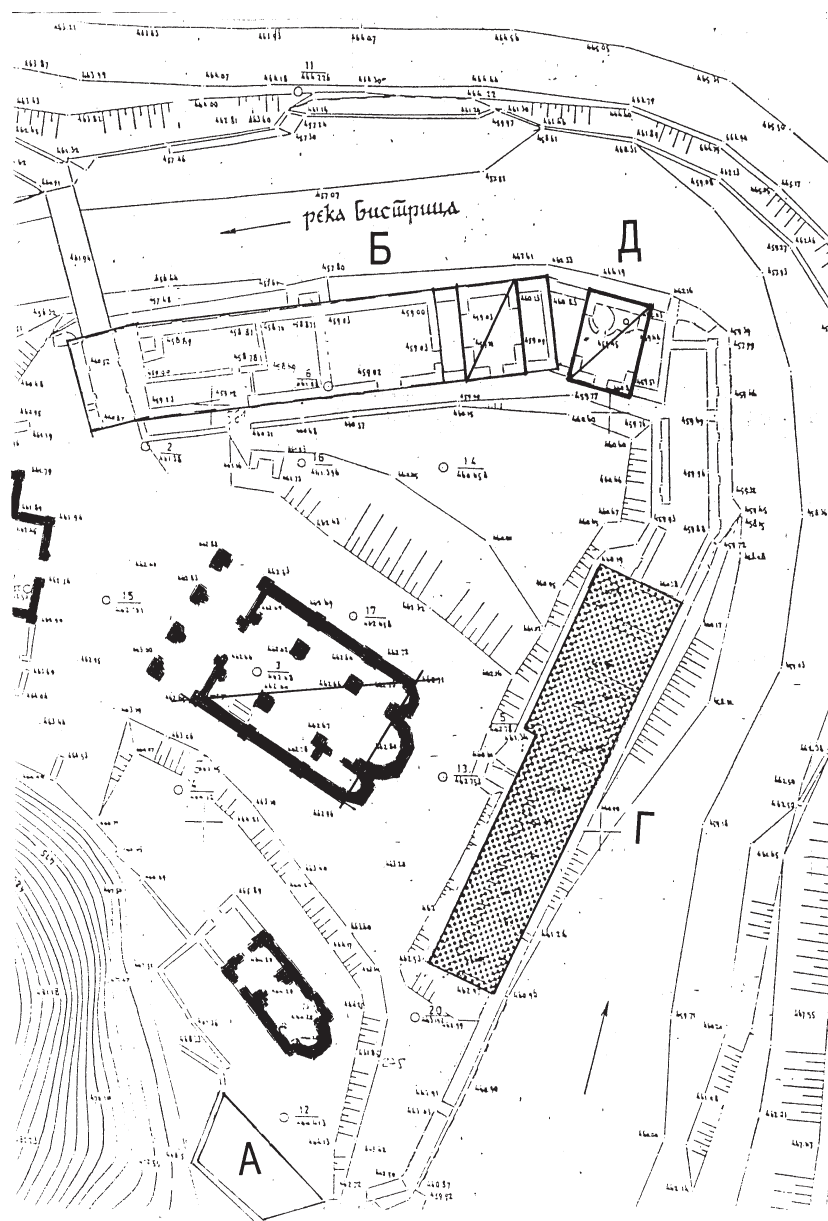

Ситуација манастира Светих Арханђела код Призрена са означеним положајима локација Конака „А, Б, Д, и Г“ На локацији „Г“ је данас изграђен и усељен Конак манастира.

твђавом служили не само као ограда већ и као одбрамбени бедеми“. Проф. Ненадовић даље закључује да су зидине сигурно имале круништа и мостове, али ми додајемо да су исто тако сигурно морали да имају и одбрамбене куле. У континуалном венцу бедема да није било знакова Логоса, не би се знало где су били посађени пиргови. Тако смо на реперима означеним угловима пиластара открили, 2 пута по 4 угаоне тачке правоугаоника и установили када се те угаоне тачке повежу, да два пута граде правоугаонике у тачним пропорцијама страница у размерама без остатака у односима 3, 4, 5.<sup>6</sup> Ови угаони пиластри искачу из равни зидова једнако са све четири стране, паралелно и управно на правац бедема. Тако се сигурно може да претпостави да ови правоугаоници у пропорцијама светог египатског троугла у континуалној траци бедема представљају језгра основа издвојена од масе бедема на чијим су се једнаким правилним основама два пута надграђивале куле исте величине.<sup>7</sup> Странице дужина 4 јединице мере које су само пиластрима означене у доњем стропу, и попречно пресецају бедем указују на то да су биле са свих страна слободна равна високо уздигнутог зида правоугаоног пирга – куле у горњем стропу.

Нажалост, сем геодетског снимка у литератури значај ових пиластара на зидовима није био схваћен на прави начин, он се вероватно сматрао као неки произвољан декоративан украс, који је могао да се постави било где као неки накит без неке унутрашње структурне подршке, без неке просторне композиције у трећој димензији или најбоље речено: без неког строгог логосног закона. Тако рецимо у прилогу своје „идеалне реконструкције“ предметног бедема Светих Арханђела, архитекта Др Светлана Мојсиловић Поповић у својој објављеној хипотези претпоставља кухињу, да је била на месту где ми постављамо кулу Небојшу, јер се заиста у њеном приземљу налазе неки могући облици пећи, али су то можда трагови само кухињског складишта. Ми не искључујемо кухињу у приземљу, али то не искључује чардаке у висини. Међутим, оно што треба уочити Др Поповић уопште не посматра пиластре, јер им даје само спољни декоративан значај, те их у својим објављеним документима уцртава произвољно, према ономе што претпоставља да се налазило споља према њеној замишљеној реконструкцији спољњег изгледа бедема, које не одговара стварном стању, и уцртава их на погрешном месту да би се уклапали у њену претпостављену тезу реконструкције спољњих бедема која је објављена у монументалној студији „Крст у кругу“.<sup>8</sup>

<sup>6</sup> Види цртеж 6.

<sup>7</sup> Види цртеж 4.

<sup>8</sup> Просвета, Београд 1993, страна 302.

Овако „штимовање“ основних података ради добијања на силу жељених резултата не можемо да прихватимо као научну методу, и против тога оштро протествујемо. Када би се потоњи истраживачи ослонили на званичне публикације Завода за заштиту споменика културе Србије који је као чувар свеопштег добра дужан и плаћен да званично објављује само оно што је тачно, и који на то има искључиви монопол. Даља могућа истраживања не би смела да буду угрожена и да остану без аутентичних базних података, и тиме спутани истински научни резултати.

По томе што се иста тајна за меревање на бедемима лавре доказано појављује до сада на истом локалитету бар три пута; једном на матичној цркви, а два пута на на бедемима лавре,<sup>9</sup> може се

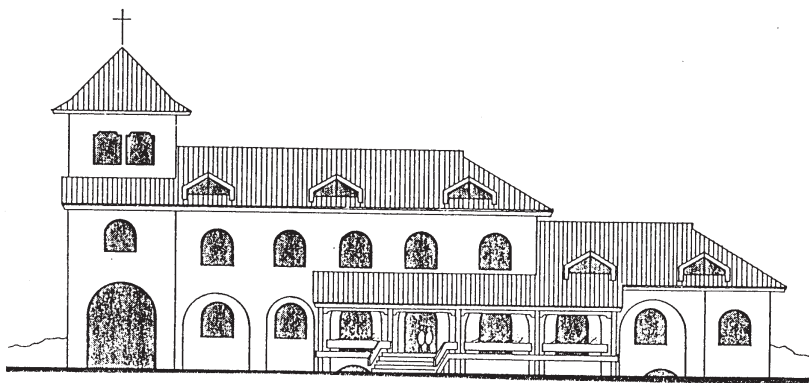

*Идејни пројект манастирског Конака Завода за заштиту споменика културе на локацији „Б“*

недвосмислено да закључи да су жиждитељи Светих Арханђела, савсим сигурно морали знати за свети египатски троугао, јер не може да се претпостави да се толико тачно меревање могло да изврши онако случајно, по интуицији и „од ока“ три пута узастопце. То може да се захвали мајсторима – жиждитељима који су се звали: Нос, Петрош, Војислав, Срдан и Војихна из села Љутоглава.

## ПУТЕВИ ОБНОВЕ

Сада када имамо дешифровану основу и аутентичну реконструкцију до висине круништа, тек се сада на овим основама отвара слободно питање: какав би могао да буде изглед надградње тих два-

<sup>9</sup> Види цртеж 4.

ју браник пиргова, јер имамо постављену чврсту основу са могућом аутентичном реконструкцијом до нивоа круништа бедема. Аутор је још 1990. године предложио једно по спољњем облику и обрису могуће решење онога што се претпоставља да је на том месту некада можда било, гледано са спољашње стране, а у унутрашњости пирга, пројектовао је једну функционалну целину за комплетно манастирско житије једног братства од седам калуђера распоређених по спратовима у пиргу и са малом црквицом у круништу.<sup>10</sup>

Опште је познато да је стање на Космету од вајкада било несигурно. Тако некадашње омрзнуто градобљуденије, тј. осматрање стражара са висина зидина и кула није ни данас на одмет. Напротив, данас је то опет неопходно ако хоћемо да опстанемо на Косову. Ако израз „средњевековни мрак“ игде има смисла, онда то може да се

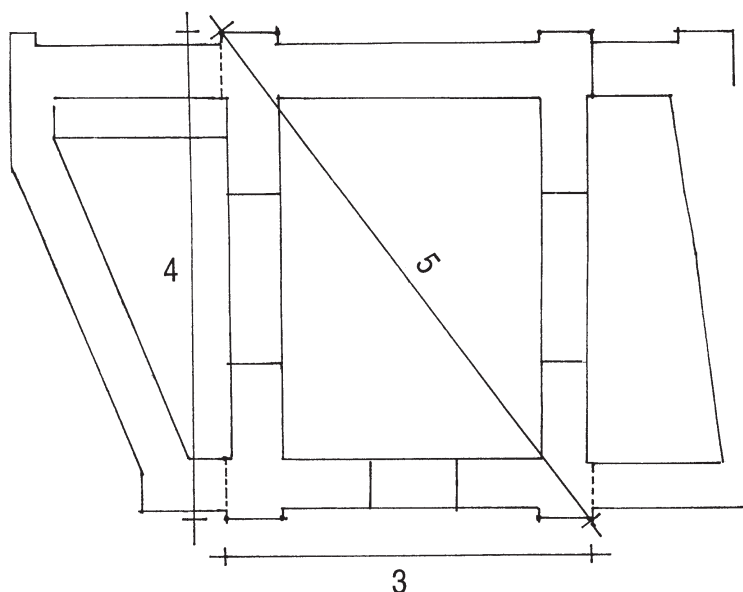

*Свети еџипајски пиргоџао 3,4,5, оивичен уџловним пиласџирима на бедемима манаџџира*

односи само на стање на данашњем Космету, јер и данас баш свака шиптарска кућа широм Космета има високу зидану ограду, а по целој Албанији расути су бункери. Бројне су и традиционалне шиптарске куле са којих се пуца када је рат, али и у миру из крвне освете.

<sup>10</sup> Види цртеж 7 на локацији „Д“.

Међу Шиптарима су познати многи случајеви дугогодишњих заточеника ових кула.

Данас је на Косову мало Срба, а још мање српских православних калуђера, који су силом прилика, нажалост, такође предодређени не по својим правилима, већ по правилима својих невољних суседа, за заточенике у својим прастарим поносним и пркосним средњевековним кулама Небојшама. На овај начин ове куле мада нису литургијски део цркве Светих Арханђела, а нису ни по својој улози непосредно предодређене за продужење литургије, ипак су неизбежна и непрекидна продужена бесконачна животна борба за елементарни опстанак на Космету, слично као што су се некада Хиландарци бранили од гусара и Каталонаца. Човечанство негде напредује, али овде стоји заточено иза зидова. Нажалост, овај мрачан преисторијски начин и данас је парадоксално врло савремен, иако свака кула савременим топом може да се сруши, али пошто се на Космету води такозвани „рат ниског интензитета“, са ових високих чардака иза дебелих зидова, сваки калуђер је у непрекидном положају градобљуденија и стражар а осморо пари очију целокупног братства колико их сада тамо има, више виде него ли двоја.

Могли бисмо и са веселије или са неке романтичније стране да сагледамо и оцењујемо пркосне куле стражаре, навешћемо пример Лудвига Баварског који је обнављао куле и замкове на Рајни. Такву једну кулу замак измислио је и посветио Рихарду Вагнеру да би му омогућио идеалне услове и инспирацију за његово стваралаштво. Међутим, Лудвиг је добио надимак „Луди“ и од онда је покренуто и незавршено питање; шта је то рестаурација и докле она има слободу да мења документе историје и шта је то „ревитализација“?

## КАКО ЈЕ ПОЧЕЛО?

1990. године основано је и регистровано „Друштво за обнову и оживљавање манастира Светих Арханђела код Призрена“ на чијем је челу био данашња Светост а ондашњи Епископ рашкопризренски преосвећени Г-дин Павле. Друштво је успело да се покрене шира јавност како у самом Призрену тако и у целој Србији да Скупштина Србије прогласи комплекс Светих Арханђела код Призрена „културним добром изузетног значаја“ и да се образује Скупштински одбор од 4 члана Друштва, што је нажалост постепено изиграно.

Као одговор на „приватну неовлашћену“ иницијативу од стране званичног Завода за заштиту споменика културе Србије, био је постављен строги захтев, који је у име својих законских овлашћења одредио: „да се на Светим Арханђелима може да гради искључиво само оно што је аутентична реконструкција, са 100% сигурности“ што је онда практично значило „да се ништа није могло да гради“.

што је била очигледна опструкција обнове Светих Арханђела. Чак је под притиском Друштва фебруара 1991. године Завод уприличио и шири научни скуп и издао пригодну публикацију са закључцима скупа: „да Свети Арханђели немају основа да могу да се обнове“, јер нема довољно података за његову реконструкцију.

Због тога је пројект аутора у сагласности са Друштвом био предвидео да се изнад круништа бедема, односно изнад коте крајње могућности за аутентичну реконструкцију зида само мотажно – демонтажна градња<sup>11</sup>, која може да се када дође време да се демонтира. У власти, односно у његовом стручном органу Заводу, владао је „будни“ страх, наслеђен из претходне епохе, не само да се не би упало у неки кич стила лудог Лудвига што би могло и да се брани, већ и стручан страх да се не упадне у претерану националистичку еуфорију историјских реконструкција какву су чинили бугарски рестауратори.

Друштво „за оживљавање“ схватило је да је приоритет онога што треба да се учини на овом тада пустом месту, тј. да се насели братством у самим зидинама манастира, а не ван манастира како је првобитно захтевао Завод. Зато је први предложени пројект аутора члана Друштва предвиђао само монтажно – демонтажну градњу која би добила такву спољњу облогу, да не кажемо позоришну кулису која би максимално могла да дочара изглед градње XIV века, односно зид или чатмару облепљену блатом и окречену бело, јер се ова врста зида може се успешно имитирати. Аутор и Друштво је било обезбедило и моћног Ктитора, грађевинску фирму „Рapid“ из Апатина која је у том тренутку била моћна, да само са својим стручним, али финансијским капацитетима изгради за месец дана цео објект, који је могао ако би се то доказало да није одговарајуће, да се без неке посебне штете или оштећења на локалитету демонтира, јер се претпостављало да ће политичка ситуација у међувремену довољно да сазри да се стручна јавност освести.<sup>12</sup>

Међутим, Завод пре свега није трпео поред себе неку паралелну организацију која би им конкурисала на другим, некомунистичко – атеистичким основама и преко Скупштине да им одузима паре из буџета за њихове редовне месечне плате, па је све учинила да се Друштво за обнову спута и угуши. Иако је Друштво ауторски покренуло ширу културну и духовну јавност и оно постигло то да се оснује и Скупштински одбор и буџет за обнову Светих Арханђела, као да се уопште покрене то питање обнове, што поред дугогодишњег постојања Завода никоме у том Заводу није падало на памет, из неког страха и унутрашње аутоцензуре, да неки индивидуалац не би био оптужен да је националиста – верник. Због тога је

<sup>11</sup> Види пројект.

<sup>12</sup> Види цртеж 7.

Завод гледао да целу ауторску акцију преузме у своје руке и оскрнави, и на свој начин у име неприкосновеног законског права да су само они једини и коначни стручњаци да суде шта је „научно и културно“ и шта је дозвољено. Нажалост Завод је био дугогодишња негативна селекција службеника послушника што је можда најбоље описао ава Јустин Поповић у свом тестаменту објављеном у издању манастира Ђелије под насловом „Истина о Српској цркви у Комунистичкој Југославији“ и које је изазвало страву када се јавно прочитало на једној од заједничких седница Завода и Друштва, а изазивало одушевљење међу народом Призрена на освећењу темеља 1990. године, када се прочитала реченица: „Црква без литургије је разбојничка пећина“.

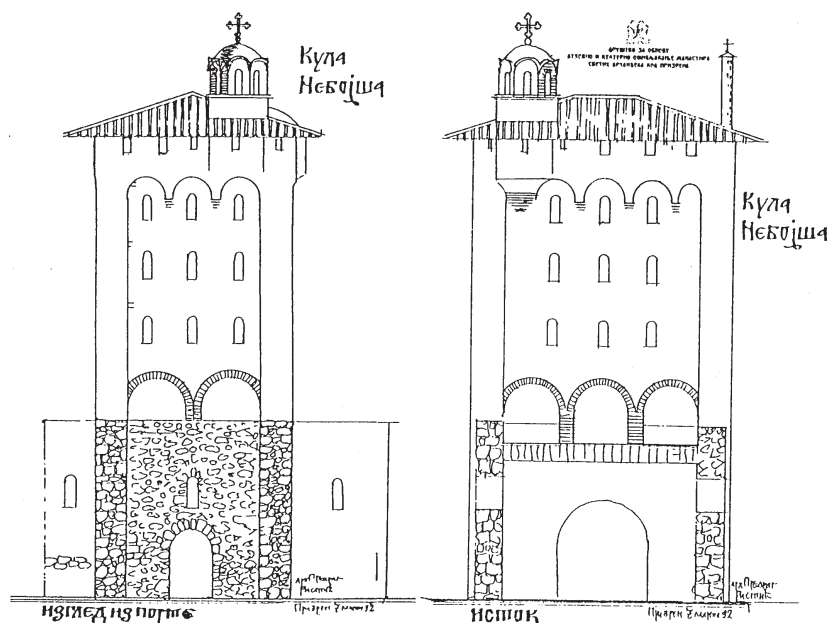

Конџра идејни пројект манастирског Конака у кули Небојши Др Предрага Ристића на локацији „Д“ које је предлажало Друштво за обнову Светих Арханђела

Тако је Завод са својом од власти наметнутом гласачком машином одбио решење на такозваној локацији „Д“, односно пиргове на шиљочном месту, не узимајући у обзир никакве теорије о пиластрима, као неки научни доказ, нити добру намеру ктитора „Рapid“, а што је најважније ни вапијућу чежњу, Срба Призренаца коју су

изразили на освећењу камена темељца обнове Светих Арханђела на дан манастирске поменуте славе 1990 године.<sup>13</sup>

Препуна сала Дома културе које је организовало Друштво и на којој је беседио један од првих истраживача Манастира проф Ненадовић изазвала је одушевљење Призренаца, које се одржало и касније кроз дугогодишње захтеве њиховог Завичајног друштва у Београду.

Зато је Завод на те провокације Друштва одмах израдио једно контра на контра решење за обнову конака манастира да би повратило догађаје под своју контролу, али то решење већ је било први пут у оквиру зидина, на такозваној локацији „А“. Тако је почело надметање и идејни сукоб између Друштва и Завода који се као што ће се видети завршити компромисом у решењу, а поразом и нестанком Друштва.

То место је било компромисно изабрано зато што је тај положај био завучен под брдо Вишеграда и највише заклоњен од погледа савести самоцензуре. Наиме, први захтев Завода, односно; државни законски услов за било какву интервенцију на локалитету, био је да се подсетимо: „да се ништа не гради у оквиру зидина манастира, већ да може да се изгради само један Спомен – музеј, са запосленим стручним кустосом, историчарем уметности, а не свештеним лицем, и тај Музеј је пре свега морао да буде ван простора заштићеног „културно – историјског споменика“. Наравно, по њиховој будности на неке калуђере или литургију није се смело ни да помисли као да је то провокација, да се Српској цркви поврати отета и оскрнављена имовина, и још више; завештање и част њиховог цара Душана.

У ствари пројект локације „А“ био је први принципијелан успех Друштва, један важан али мали помак, јер су калуђери како тако продрли у сам манастир, и то без надзора световног кустоса, предвођени новим председником Друштва, новоизабраног и сада актуелног Епископа рашкопризренског преосвећеног Г-дин Артемија. Међутим све друго је и даље остало под строгом контролом Завода односно актуелне власти. Локацију „А“ било је лако оборити јер се на њу сурвавао плаз камења са Вишеграда који би ју убрзо урушио и затрпао. Више би коштала стабилизација урвина Вишеграда него цела изградња конака. Зато се прешло на најсвечанији део комплекса, на локацију „Б“ одмах код улазне капије, зашто је од стране Завода израђено и разрађено архитектонско решење. По оцени проф. Др Слободана Ненадовића овај је пројект више одговарао за неку вилу у Врњачкој бањи, а никако за средњевековни манастир.<sup>14</sup>

<sup>13</sup> Види слику 1.

<sup>14</sup> Упореди цртеже 7 и 8.



Међутим, без обзира на примедбе Друштва овај је пројект био званично комисијски прихваћен, јер је био израђен од једино овлашћеног Завода, и по том неприкосновеном правилу прошло целокупну демократску процедуру за усвајање једног оваквог, за српску духовност и државност значајну одлуку, што се у том тренутку сматрало великим успехом, па је председник Друштва преосвећени владика рашкопризренски Г-дин Артемије уприличио свечани ручак у Призрену, да би се прославила ова радна победа. У оквиру својих средстава Завод је требало да почне одмах са радовима по том усвојеном и ревидованом завршеном пројекту.<sup>15</sup>

Међутим, истовремено је постојала такозвана „научно - техничка сарадња“ између Завода и универзитета у Принстону у САД и Завода за заштиту споменика културе Србије. Координатор пројекта обнове Светих Арханђела у име Завода била је госпођа Др Светлана Мојсиловић Поповић која је послата у име Завода на сарадњу на Универзитет у Принстон. То нико на свечаном ручку није ни знао, али је изненада стигла факсом одлука којом се поништава већ завршен пројект и у виду заповести наређује: „да се одбаци већ потпуно завршен, оверен и исплаћен пројект“ и да се сасвим испочетка понови пројектовање конака на новој локацији са источне стране манастира, где се претпоставља да су некада биле манастирске штале. Оно што је невероватно али истинито. По научно – стручном решењу, или прецизније рећи наређењу, обновљени манастирски конак на новој локацији није смео да има крст, куполу, звона и истакнуте прозоре, што није било баш тако речено, али је јасно произлазило из услова који је одређивао факс и по пројекту који је израдио Завод!<sup>16</sup>

Мада је Друштво све своје акције и пројекте радило ентузијастички и бесплатно, Завод је добио посао, и нови пројект је урадио стално запослен у Заводу, Др Мирко Ковачевић, архитекта – конзерватор и професор универзитета. Решење је поштовало налог и конак је пројектован приземно са кровом на једну воду, и у почетку са сакривеном капелом без иједног прозора и без куполе, са неким монтажном – демонтажним стакленим засторима на отвореним тремовима који би пре требало да личе на прекривене мостове круништа, јер је вероватно требало сакрити да у манастиру има живота, јер су видљиви прозори на фасадама који светле и ноћу као знак да ту некога има у обновљеном и живом манастиру. Без обзира на протесте преосвећеног владике Артемија да калуђерима није потребна лођа испред келије, лице зидова било је подвучено у непотребан трем што је испред сваке келије стварало малу лођу. Ове нефункционалне лође пре могу да се тумаче да су требале да сакри-

<sup>15</sup> Види слику 2.

<sup>16</sup> Види цртеж 8.



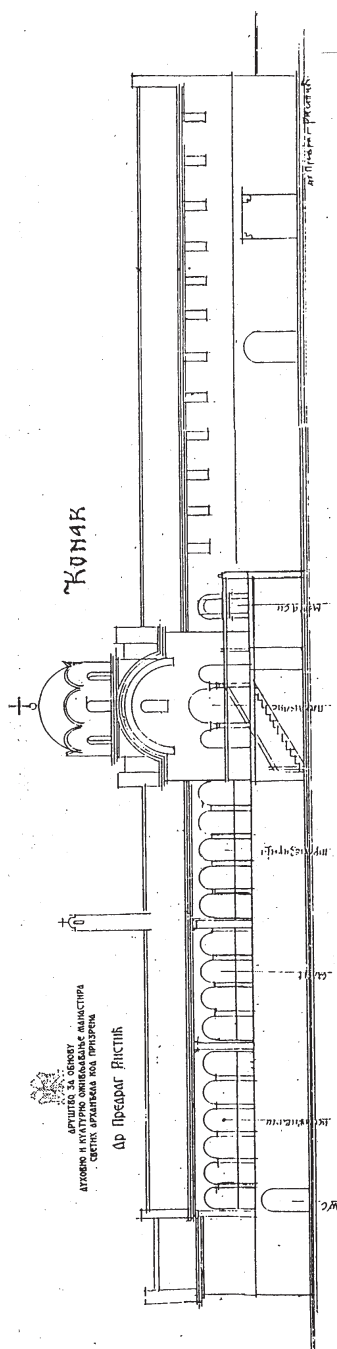

Конач решење манастирског Конака на локацији „Г“ које је израдио Др Пребраг Ристич, члан Друштва за обнову манастира, исте површине и на истом месту као и пројекат Завода

ћени владика Артемије, када је увидео на чијој је страни „јачица“ и да за слободно идеално решење у нашем систему нема шансе, пристао је на оно што се може у овом тренутку да учини, јер је било најважније, да на било какав начин братство од осам калуђера на сваки начин крочи и оживи Манастир, да се поред Високих Дечана обнови и закуца још једна аутентична историјска тачка у Метохији. Одлучио је да тек када се обнови матични Храм да се види шта се даље може да чини, а да се прихвати реално стање тренутка наше средине. Ово је ипак био успех Друштва које је у свом називу имало реч: „Оживљавање“. На крају крајева и за неку погрешну реконструкцију постоји компресор. Грци су потпуно порушену цркву Светог Димитрија у Солуну неколико пута обнављали, и поново рушили и поново обнављали, па данас нико духовно не осећа да она није аутентична и да је не дај Боже фалсификат, или нека празна машта Дизниленда.

Како тако у Светим Арханђелима данас обитава братство од осам калуђера, Друштво за обнову и оживљавање манастира Светих Арханђела иако се привремено замрзло, и не пристаје на то да је угушено, успело је у својој основној намени: да оживи Манастир задужбину нашега цара Душана, цара закона и заштитника исихаста. Манастир је у последњем тренутку оживео и има у њему људи у обитељи која хоће да се бори и ради на прави начин и ако је

Друштво привремено изгурано са самог Космета бори се појединачно на широј територији. Манастир је својевремено имао метохе а данас је практично цео остатак Србије његова Метохија.

Тако је у пуном замаху у изградњи идеална реконструкција цркве Светих Арханђела на Убу, а поред тога припрема се обнова и Трпезарије у Банатском Карађорђеви ради очигледне провере хипотеза и да би се богочестиви српски царски православни народ опет саживео са једним од српских повесних чуда.

Међутим пре свега, на самом терену, пред живим домаћинима остају на непрекидно очигледно просуђивање као просуте зачконице загонетке пиластра, како на самом Храму, тако и на бедемима да и даље копкају и провоцирају искру за целовиту и прецизну обнову средишта наше духовности и државности.

Др Предраг Ристић

# ВЕРА И НАУКА

## О ЧАСТИ И ЊЕНОЈ АКТУЕЛНОСТИ

У свеопштој кризи и различитим убеђењима чиме се карактерише време у којем живимо, себи и другима постављамо бројна питања и на њих тражимо ваљане одговоре. Једно од вероватно чешћих питања је специфично и у себи би обједињавало бројна друга питања по смислу слична. Оно би у суштини гласило: „Шта је то што још има неку трајнију вредност и за чега би се могле прихватити руке вредних, одважних, храбрих и честитих људи?“ Иако би одговори на овакво питање били бројни и различити, готово је сигурно да би једна од речи била уочена као необично важна. Та моћна реч која за некога има и свето значење је *часћ*.

Када се та реч изговара, изговара се озбиљним тоном. Када се она чује у телу изазива неко чудно унутрашње покретање енергије личне савести. Када слушамо или читамо о славним и часним делима наших великана, или док гледамо њихове ликове на фрескама или сликама, око њих, над нама и у нама као да струји моћ њихове и наше националне славе и части. Када се, пак, увреди част, онда је то тешка увреда која погађа душу човека, његов понос и достојанство.

Чињеница је да њено значење људи, социјалне групе, друштва и народи различито осећају и доживљавају. Међутим, готово да нема човека који при помену ове речи не одаје одговарајуће поштовање па био он коцкар, радник, професор, сељак, војник, судија, свештеник, ученик, политичар, студент, или по занимању, односно професији неко други.

О појму части се у литератури могу наћи бројне дефиниције и објашњења. Ако се из већине њих извуче оно што је заједничко, онда се може рећи да част представља добровољно признање одређене друштвене или социјалне средине носиоцу остварених високих моралних вредности на основу скупа врлина које поседује и које се у части обједињују; наравно уз моћ да такве вредности одржи и очува.

Од врлина које се у части обједињују посебно су значајне: храброст, инстинољубивост, правичност, великодушност, духов-

ност, достојанство, пожртвовање, скромност, патриотизам и милосрдност. Значајно је истаћи да су ове врлине високог етичког и универзалног значаја. Као такве, оне су општеприхваћене и поштоване готово код свих религија, народа, појединаца или социјалних група.

По својој важности и значају, част је уздизана на највиши етички ранг у односу на друге вредности појединаца, организација и друштава. Она је сама по себи велика вредност. Огромна енергија је улагана у част при чему није било места површностима и импровизацијама. Част у свом бићу није пасивна, нема, незаинтересована и плашљива. Она је активна. Начело части није одбрана већ напад. Част је и реакција савести здравог духа на злу идеју или појаву. Она захтева акцију савести, чисто честољубље и пожртвовање у духу племенитости ка свом идеалу или циљу.

Следећи и служећи само свом циљу, а да би имала велику моћ, друштвено признање, поштовање и подршку, она је морала у себи да обједини раније споменуте врлине. Све оно најважније што је са етичке стране најхуманије, најчовечније и најплеменитије, што је људска заједница увек поштовала, не на основу присиле и претње, већ по својој савести, сливено је у појму части.

Да част има широко значење види се и по томе да се спомињу и да постоје разне врсте части. Тако су познате: мушка, женска, лична, грађанска, породична, национална, службена, односно професионална и идеална, односно витешка част; затим спољна и унутрашња част; па част отаџбине, одређене установе, институције и организације. Част има своје симболе и знамења. У данашњем времену умањен је и преобликован значај части у односу на претходне периоде. Изузетак чине државе у којима је част посебно развијена и моћна. То су државе са јаким традиционалним и стабилним парламентарно-монархистичким друштвено-политичким уређењем.

У многим државама за признање части установљене су медаље части. Оне су једна од највиших одликовања које отаџбина даје носиоцима изванредних дела части. Како су таква дела посебно изражена у рату када је интерес одбране отаџбине и нације посебно наглашен, то се стечена ратна одликовања, споменице, а посебно медаље части или њима адекватна витешка одликовања, нарочито поштују и памте. Интересантно је истаћи да деца носилаца медаље части имају посебне предности за упис и школовање у појединим школама и факултетима, али и предност на запослење у државне установе.

## НЕПИСАНИ ЗАКОНИ ЧАСТИ

У држави, односно друштву уопште, постоје многобројни писани закони који се повремено допуњују, мењају а у одређеним

случајевима и укидају. Част такође има своје, али неписане законе; законе једноставне и јасне. Њих прате строге казне у случају одступања од утврђених принципа. Неписани закони части, односно принципи, обликују се у кодексе части у оним социјалним срединама, струковним, односно корпоративним организацијама, које имају посебно значајну државну, националну, духовну, службену или социјалну важност. За њих част представља неопходност, моћ утицаја, друштвено признање, један услов друштвеног поверења и угледа.

Основни садржаји неписаних закона части орјентирно би обухватао следеће принципе: Част мора да има високу етичку вредност; Част је важнија од живота – за част се живи и умире; Часног човека чини богатство врлина, не једна, две или три врлине; Част се мора чувати и штитити; Част се најпотпуније потврђује и доказује у кризним временима и рату; Част прате одговарајући говори, поступци и гестови; Част и брука живе дуго и протежу се на потомство; Част се грози нечасних средстава и поступака; Част је огорчен противник зла, егоизма, лажи и кукавичлука; прекршај закона Части (кодекса части) строго се кажњава; Част се дичи презиром према новцу – она је некористољубива и захтева бесплатне жртве; Част не сме да дозволи да буде презрена као инфериорна снага; Част има свој идеал и своје циљеве узвишене вредности; Част се ником не покорава а потчињава се захтевима свог идеала; Част у одређеним условима примењује освету као најсигурнију казну према злочину, издаји, лажи и неправди, да би мир, истину, правду и опште добро посветила; итд.

Специфична моћ части почива на једном облику игнорисања вредности новца и презиру свих негативности и порока који потичу или се везују за новац. Тај презир је нарочито изражен према корупцији, миту, поткупљивању, зеленаштву, трговачким махинацијама и богаћењу, а нарочито према ратном богаћењу, а сада актуелном ратном профитерству. Како је част непоткупљива, она је увек остала ван утицаја новца, чијем утицају подлежу многи људи. Такав однос части према новцу нарочито је потребан и поштован у вршењу најодговорнијих државних дужности, одређених политичких функција; неопходан у појединим државним службама, васпитним установама и оним институцијама које по свом духу ово начело истичу.

Поред наведеног, част не би имала своју хомогеност и моћан дух да нема веома строге казне за оне који се огреше или прекрше неки од кодекса или неписаних закона части. Код тих лица, по губљењу части, осећање стида, срамоте или бруке, може бити толико изражено и јако, да живот у таквим условима постаје тешко подношљив, а понекад и немогућ. Решења се траже у врло радикалним поступцима од, на пример, самоубиства, напуштања средине, преласка у другу „супротну“ организацију, средину или заједницу, до покушаја да се поврати част изванредним делом уколико постоје

услови и одговарајуће околности. Тај осећај страха од губљења части је изузетно моћан да људе од части снажно усмерава на сталну часност, опомињући их да се са части не може и не сме поигравати. Са друге стране, људима са такозваном „лажном чашћу“, овај страх од губљења части, често пута не изазива ни грижу савести.

Иако част има високу етичку вредност, она такође има и своје ђуди које се у одређеним приликама испољавају, и части и друштву уопште, наносе штете. Те ђуди части испољавају се кроз могуће следеће негативности, као што су, на пример: охолост, частохлепље (похлепа за части), осетљивост на увреду, осветољубивост, издизање својих неписаних закона изнад писаних–важећих закона и прописа, наметања строжијих казни него што то важећи закони одређују, а у ранијим периодима двобој, итд.

Ради спречавања негативних појава које нарушавају етичке вредности части, у неким струковним или корпоративним организацијама, формирају се и ангажују судови и већа части. Како су неписани закони части једноставни и јасни, тако су и одлуке судова части брзе и просте: „крив је“ или „није крив“. У судове части не улазе судије правне струке, већ изабрани другови којима се у име свих поверава суђење у суду части. Они суде на основу важећих кодекса части и личне процене по својој савести, а без икаквог утицаја или мешања са стране. У суђењу судова части морало се водити и води се рачуна о заштити солидарности и интереса своје социјалне средине, корпоративне организације или одређене интитуције. Судови части дозвољавају да појединац покрене поступак за задовољење части уколико постоји, по њему, неоснована клевета или сумња, коју жели да отклони и демантује.

Не објашњавајући остале неписане законе, односно принципе части, њене ђуди и чувања, заштите и одбране части; од врлина које част изричито захтева и која је њен услов, посебно место има храброст. Али храброст у части није само стање, већ и акција у духу осталих врлина части: правде, истине и пожртвовања и опште заштите добра. Част ону другу храброст испољавану у негативном моралном смислу квалификује и гледа као разбојништво.

У старом Риму богиња части у једној руци држи венац и рог, а у другој жезло, као симболе среће и моћи. И то показује да је част усмерена ка општем добру, миру и срећи, и да има моћи које то обезбеђују.

## ОБРАЗ И ЧАСТ

У нашем народу се веома често среће израз „образ“ који се односи на оцену моралне вредности личности како га схвата народ у свом етосу, односно обичају. Чињеница је да је наш народ имао



веома тешку националну историју, те да је кроз њу развио себи примерену видовданску етику, која је на најлепши начин исказивана, негована, одржавана и чувана у нашим епским песмама и народном предању. Видовданска етика је тако постала наша национална филозофија морала. У њој се сусрећу и „образ“ и „част“ као појмови веома слични и блиски. Понекад имају исто значење.

Да би се јасније одредио појам и значење „образа“, као незаобилазан пут се намећу народне изреке од којих издвајамо следеће: „Главу дајем, образ ни за главу“, „Све за образ, образ ни за шта“, „Благо добром чину и светом образу и поштењу“, „Те је образ ту је и душа“, „Ко нема образа, не може га ни купити“, „Ко се не стиди свог образа, не стиди се ни туђега“, „Најгора зараза у црна образа“, „Нечисте руке, црн образ“, „Образ и душу сваки за себе бере“, „Образ иде с главом“, „Образ је скупљи од живота“, „Образ нема цене“, „Образ пред образ“, „Страх образ каља“, „Чисту образу и суза је доста“, „Човек све дава за образ, а образ ни за шта“, итд.

Из наведених наших народних изрека може се тврдити да је „образ“ имао нека своја обележја, обичајна правила, неписане принципе, односно, као и част неписане законе части. Од њих су они најважнији готово истоветни са неписаним законима части. Као и за част, образ је вреднији од живота; он се не може купити и за њега новац такође нема ону вредност као ни за част. За образ се много жртвовало и улагало што је карактеристично за част; осећај кривице и стида је веома јак и за образ и за част; страх је подједнако опасан и за једно и за друго. О значају образа у народу говори и чињеница да шамар тешко срамоти личност. Тај ударац по образу имао је и има вишу јавну и моралну деградацију личности, него било које друге батине. За добијени шамар падала је глава. То је увреда образа односно части.

Образ је према овом што је наведено, у народу близак појму части. Међутим, част је ширег моралног значења, има своја јаснија обележја и посебно је изражена и значајнија за поједине професије и занимања. Поред тога, част има више етичко значење у односу на једно народно поимање њему једноставнијег и ближег, примеренијег и директнијег појма образа. Управо се зато у заклетвама позива на част пре свега, рачунајући свакако и на образ као високо-моралну вредност, поштујући наш национални дух, схватање и традицију.

## ПОТИСКИВАЊЕ И ЗАМЕНА ЧАСТИ

Нагли развој савременог света на свим пољима људске делатности, а посебно у науци, техници, привреди и култури, неминовно је условио, поред општег напретка, и низ нових вредности и промена у сфери морала.

Последњи век другог миленијума носи обележје и као век страха. Ово обележје носи због тога што су се у овом веку десила два светска рата; први пут је употребљена атомска бомба; појавила су се нова и многа друга ратна убојна средства за масовно уништавање људи, биљног и животињског света и материјалних добара; многи локални ратови у овом периоду могли су прерасти у ратове на ширим просторима до изазивања новог светског тоталног рата са несагледивим последицама; бројне социјалне и друштвене кризе итд.

Овакав страх имао је за последицу умањење осећаја храбрости која је једна од основних врлина части. Подстицање и других активности којима се веома перфидно изазивао и одржавао страх, био је преко умањивања осећања храбрости, усмерен на потискивање значаја и моћи части. Важно је споменути да се у Немачкој идеал части делом преусмеравао ка „над раси“; у Америци он се афирмише кроз „праведну ствар“ где год да се она меша или кроји светску политику; у социјалистичким револуцијама са „интереса отаџбине и служења Богу“ идеал части се разбија као један од рецидива монархистичког и реакционарног духа и преусмерава на комунистичку идеологију, „нову истину“, атеизам и интернационализам. Наравно, и неки други социјални, идеолошки или политички покрети имају сличне тенденције.

Тако је груба и „осмишљена“ сила узела велику моћ и издигла се изнад етичких вредности части. Како је у старом Риму част слављена као богиња, а храм богиње части био саграђен изнад храма богиње силе; то је у садашње време карактеристична обрнута ситуација: „храм силе се издигао изнад храма части, руинирајући уснут овај храм“. Та сила која „Бога не моли“ осећа част као својеврсног непријатеља. Права част чији је коначни идеал мир, слобода и човечност, у свету интереса и профита, наилази на бројне препреке и спутавања.

Похлепност на част и лажна част су појаве које прате морална понашања људи. Ове негативности доста доприносе подривању и потискивању вредности части. Управо моћ и признање, власт и поштовање, друштвени углед и одређени друштвени ранг који носи и добија част, неке људе опредељује да част теже да стекну на лак начин. Та похлепа за чашћу и ловаца на част је увек било. Људи склони таквим поступцима врло перфидно, срачунато и дволично у част уносе егоизам, полтронство, потказивање, лаж, улизништво и друге сличне негативне појаве. Они тако подривају вредности части и наносе огромну штету тамо где се појаве и где својим духом заживе. У „своју част“ уносе неке нове вредности које редовно прати систем њихових „њима примерених“ санкција за нарушавање такве части. Рушењем њихове лажне части, разголићује се сва егоистичност, празнина, конфузија и обмана; руше се и они заједно са њом.

Умањивању значаја и потребе части знатно доприносе нека од схватања савремене цивилизације у којима се протежира тежња за уживањима, лаким животом, профитом, необавезношћу и слично, а исказују се кроз познате фразе: „Све је на продају“, „Само једном се живи“, „Кад имаш новац, имаш све“, „Брига ме за прошлост“, и друге по смислу сличне. Поред наведених појава које умањују моћ и важност части, треба истаћи, да је наша Српска Православна Црква стално истицала потребу чувања образа и части. Наш народ је увек посебно ценио, и ако се морало све да да давао је, али образ и част – никада. У том смислу се мора поштовати част и образ као народни завет.

Појава великог броја нових професија и занимања, нарочито оних које су настале или су изведене из крила традиционалних професија чија је моћ и дух почивао на части, разводниле су и распршиле част. При томе је у појам части унешено доста конфузије и нејасноћа. Исто тако, појава нових социјалних покрета, као и снажан утицај новца, пропаганде, филма и средстава за масовно информисање, допринели су да се умањи а делом и преобликује част у неке нове појмове који су примерени савременим условима. Од тих појмова веома су карактеристични следећи: друштвени углед, друштвено поштовање, друштвени статус, достојанство, самопоштовање, самоактуелизација, јавни морални лик, социјални и друштвени престиж, савремени имиџ и сл.

Не поручујући вредност наведених категорија, ипак је неоспорно да ни једна од њих или њихова укупност, нису и не могу бити оно што заиста јесте част. Част се може потискивати и замењивати другим вредностима, али њен дух, слава и моћ увек ће надживети све ове вредности код оних народа, друштава, социјалних група и професија које су почивале на величинама етичких вредности части; на њеним традиционалним и духовним вредностима и оним уверењима која тврде да је част највећи постулат човековог земаљског живота.

У условима када се повећава општа криза у држави и друштву, редовни и саставни део таквог стања је криза морала. Ширењу моралне кризе која захвата све већи број људи, погодују интензивније појаве и навирање разних порока и лажних вредности. Тешко материјално стање све већег броја грађана и изражена социјална раслојавања, пропраћена су порастом криминала сваке врсте. Целокупност таквих негативних утицаја појачава тежину и сложеност кризе.

Како се овакве појаве јављају на једној страни, то се упоредо са њима као једна врста потребне против теже на другој страни, код дела грађана истиче потреба и значај части. Тако онај раније споменути хрид части постаје све уочљивији оријентир и путоказ у узбурканом мору морала. То је управо онај хрид за који се хватају руке вредних, храбрих, правдољубивих, истинитољубивих и честитих љу-

ди. Али не само њих, него и многих других који уважавају, поштују, подржавају и теже великим, вредним и часним делима.

Ако се кроз историју и борбу српског и црногорског народа истицала борба „За Крст Часни и Слободу Златну“ уз сталну поруку мајке „Немој сине огрешити душу; боље ти је изгубити главу него своју огрешити душу“, онда је част не само морална и етичка већ за нас и *завештана обавеза*. Када год као народ ово поимање части као моралне, етичке а посебно заветне обавезе оценимо као небитне, превазиђене, анахроне, идеалистичке или празне, залазићемо у мреже странпутица и криза морала, лажних вредности и безверја, бело-светског бескоренштва и политикантских надмудривања. Али и тада, када је част потиснута и обезвређена, она ће остати непомирљиви стражар и посматрач, критичар и судија и снага, на коју ћемо се моћи и морати ослањати и као такву поштовати.

## О ЧАСТИ КРОЗ НАРОДНЕ ИЗРЕКЕ И ПОСЛОВИЦЕ И МИСЛИ ПОЗНАТИХ ЛИЧНОСТИ

За потпуније разумевање части неопходно је да се наведу познате народне изреке и пословице као и мисли великих људи. Оне истичу њену комплексност, вредност и значај. Део наведених изрека и мисли са својом поруком су карактеристични за оно друштво, околности и време у којем су настале; многе имају трајнију вредност до вредности неприкосновених истина; неке су карактеристичне за ратне услове; значајне су и оне које се односе на војску и њену службену част; незаобилазни су и наводи везани за самурајски кодекс Бушидо; посебно су значајне оне мисли о части или се у њима, поред осталог, наводи част а које истичу Николај Велимировић и Петар II Петровић Његош.

Познате народне изреке и пословице су следеће: „Ко часно умре људи га памте и стотину година, а оног без части и рођена деца заборављају“, „Боље је часно умрети, него нечасно живети“, „Часна смрт прослави ваш живот“, „Преко живота иде још и част“, „Где је част ту је и истина“, „Част се не купује новцем“, „Частохлапан мисли да је небо капа његова“, „Прави јунак се каткад и са једним метком часно растаје“, „Часна смрт је златан поклопац“, „Неосвећена част пече као жеравица и упија се и цио живот“...

Из обиља мисли великих људи о части вреди истаћи следеће: „Ништа не вреди народ који радо не залаже све за своју част“ (Шилер), „Част обавезује на честитост, слава још више, а моћ највише“ (Бертолд Оербах), „Богатство је у нашем свету симбол среће, а власт човека над човеком – симбол јунаштва и части“ (Арон Давид Гордон), „Част се не може одузети, она се може само изгубити“ (Чехов), „Част твог ближњега нека ти буде исто толико мила као и

твоја“ (Талмуд), „Част је дијамант на прсту врлина“ (Волтер), „О човјеку можемо судити непогрешиво само по томе што је чинио и како се показао у тим часовима када је на ваги судбине лежао његов живот и част и срећа“ (Бјелински), „Част пече ако ма у чему изне-вјери човјечну и људску традицију, којом је човјек опијен као нај-слађим пићем којим се слади човјек“ (Новица Церовић), „Моја част је мој живот, обоје су у једно срасли. Узмете ли ми част, мој живот нисте спасли“ (Шекспир), „Показати храброст то је свакако заповест мужанске части“ (Грим), „Моја част не стоји у туђој руци, него у мојој“ (Богусловски), „У губљењу солидарности породица, друштво је изгубило основну силу коју је Монтескје назвао чашћу“ (Балзак), „Поштуј част другога ка’ своју и не начепи је ничим ако ти није мило да убијеш чока у њему“ (Марко Миљанов), „Када је част изгубљена, олакшање је умрети; смрт је бар сигурно повлачење пред срамотом“ (Гарт)...

Када се говори о части неизоставно се намеће кодекс Бушидо. Тај етички систем феудалног Јапана је пре свега био витешки ратнички кодекс самураја али и основа грађанске части до данашњих дана. Част у кодексу Бушида је најсавршеније, најмоћније и најпрецизније разрађена категорија части у односу на све остале етичке системе и кодексе витешких редова које познаје људски род. Дух јапанског народа је незамислив без утицаја Бушида и на њему образоване грађанске и професионалне части. Сви познати творци савременог Јапана стварали су и радили под утицајем Бушида. Свеколики успех Јапана делом лежи на темељима тог етичког система. Један од најпознатијих јапанских научника, политичара и писаца који је написао књигу „Бушидо“ је Иназо Нитобе. Његове мисли о части такође заслужују нарочиту пажњу. Он, између осталог, каже: „Путеви богатства нису путеви части“, „Осећај части који не може бити презрен као инфериорна снага, постаје најјачи покретачки мотив у кодексима части“, „Најтужнија слика части је та да она није увек била чисто злато, већ легура са простим металима“, „Држава дигнута на стени части и њом утврђена – хоћемо ли је звати Држава Части, или по Карлајлу, хероархија? – убрзано пада у руке довитљивих правника и брбљивих политичара, наоружаних ратним справама за дискутовање и софистичко доказивање.“

Актуелност доскорашњих ратних сукоба на просторима бивше Југославије интензивирала је тематику и важност части. Не улазећи у сложеност, узроке и последице ратова уопште, ипак је позната чињеница да се за време рата разбијају све површности, привидности, набећености и споредности. Само праве истинске вредности и врлине опстају. Част управо по својој садржајности, отпорности и моћи постаје најсигурнија и најмоћнија снага. У том смислу треба истаћи следеће мисли: „Недостойно је плашити се рата, па стукнути покоран... Рат је потребан у интересу народне културе, у интересу

народне части“ (Рузвелт), „Човјечанство сјаји у дијадеми ратника, као један од најсјајнијих драгих камења; она је најскромнија слава части ратника и последњи камен споменика једног јунака“ (Гроф Сент Кантен), „Војна част има одлучујућу реч на бојном пољу за добијање победе, јер тамо нема пуно надзора“ (Милош Васић), „Велик је онај ко је славу у борбама стекао“ (Кондрат Руљејев). Уз наведене мисли треба имати у виду чињеницу да без грађанске части уопште, а посебно војничке части, готово све народне вредности које су стицане у миру, у рату постају изгубљене, разорене и упропаштене.

За ратне услове мора се имати у виду и мишљење Андре Гавеа о војничкој части. За неке народе који су остали сурови и на једном нижем степену општег морала, у рату му представља највеће задовољство „које он назива славом – злоупотреба силе, злоупотреба војске, черечење или унижавање суседних народа, уживање у показивању сопствене силе насилним подјармљивањем мирног становништва, лишавајући га његове миле отаџбине, држећи га упрегнутог у свој јарам. Уколико је дело нечовечије, то јест, неморалније и нечасније, утолико оно њему изгледа часније...“

Општепознати и широко прихваћени став је да част има за војску изузетну и незаменљиву вредност. Због тога су мисли које истичу значај војничке части вредне подсећања. Од бројних, важне су: „Част је стожер војничког морала“ (Кирков), „Ред и част су две неопходности за војску“ (Ламартин), „Ништа не вреди војска без честољубља“ (Наполеон), „Слава и част најбољим!“ (Суворов), „Та вера, која, како ми се чини, остала још у свима и која као суверен влада у војсци, то је вера части“ (Алфред де Вињи).

За војничку част је карактеристично да она готово у свакој војсци има своја одговарајућа изворишта, дух и традицију. Она уједно изражава заветну обавезу која се мора настављати. Тако је част и за нашу војску заветна обавеза. Њене корене налазимо у летописима о Косовском боју. Из њих се може узети за пример порука српских витезова Кнезу Лазару уочи Косовског боја у којој се каже: „...Љубав и част – све обилно од тебе примисмо, да силно за тебе и за побожност и за оточаство умремо... Ако на страх и на губитак мислили будемо, добра се удостојити нећемо, ако бисмо у неком таквом погрешењу помишљали, ништа се од часних подвига остварило не би...“

Да би се о части стекло потпуније разумевање потребно је навести и део оних мишљења које изражавају мање афирмативне оцене о њој. Монтескје о витешкој части има више негативан него позитиван став. Част истиче као потребу у монархијама, а страх као потребу у деспотским државама; у њима би част била непотребна и опасна. За републику истиче важност врлина. У републици, по њему, част има мање значајну вредност него у монархијама и своди се

на ниво једне врлине. Поред ових констатација које се налазе код Монтескјеа, треба истаћи и друге као на пример: „Чести заробљавају и богове и људе“ (Хераклит), „...Али без новца част је само болест“ (Рацин), „Част је стари светац кога више нико не светкује“ (Матхурин Икабал).

Имајући у виду велики и јединствен значај Српске православне цркве у културно-историјском развоју нашег народа, свакако да су важне мисли и црквених лица које се односе непосредно или посредно на част. Као пример могу да се наведу мисли првога после Светога Саве, нашег духовника и филозофа епископа Николаја Велимировића. Поред осталог, он каже: „...Српска задруга је основана на теодулији, на служењу Богу. Кад је теодулија ослабила, задруга се пољуљала... У задрузи је свако имао своју част, образ и своју дужност.“ Када говори о духовној вези земаљског са небеским код нашег народа он каже: „Души Србиновој небески свет је одвајкада био ближи и приснији од земаљскога. У томе свету он је гледао многобројнију породицу него на земљи. Зато се толико сећа својих мртвих, пали им свеће и чини помене. И спрема се са службом да и сам пређе у тај виши свет са вером, чашћу и образом, и сједини се са својима пред лицем Христа.“ Као својеврсна порука када је част код људи у питању онда из његове књиге „Беседе под Гором“ у самом уводу књиге наводи: „...Није мени до части вере, но до части људи.“ Није, дакле, у вери проблем, јер је она по својој вредности узвишена – божанска; већ у људима којима је поред побожности, неопходна и част као један скуп највиших етичких, моралних и човечанских вредности.

У нашој књижевности Петар II Петровић Његош, својим песничко-филозофским делима заслужује нарочиту пажњу. Кроз своја два највећа дела „Луча микрокозма“ и „Горски вијенац“, Његош части даје специфичну и примерену вредност. У Лучи се позива на храброст као неопходан услов за све остале активности које су поуздане, вредне и опште-људски поштоване са морално-етичке стране. То су врлине истинитољубивости, правдољубивости, слободе духа, патриотизма, великодушности и честитости. Према њима се кроз Лучу, како даље наводи Димитрије Калезић, упућује на пут националне племенске и личне ратничке витешке части. Траже се часна дела која се морају остваривати за живота на Земљи. Част постаје земаљска обавеза. Са друге стране, кроз „Горски вијенац“ се као наставак „Луче“ захтева акција савести на путу части. У њему се обавезује директно на част. Част се истиче као земаљска обавеза која својим делима отвара путеве ка вишем-небеском, ка слави и светости. Тај пут, међутим, остварују само велике личности које су тога достојне. Најпознатији Његошев стих у вези са чашћу је онај: „Свако је рођен за по једном мрети; част и брука живе довијека“, је упућен свима, од појединца до народа као целине, односно човека

уопште, са циљем да се подстиче на часност, чојство и човечност, а спречава и кажњава све морално и етички бедно и ниско у човеку.

## ЧАСТ И ПОБОЖНОСТ

Ако би се поставило питање о томе која су то занимања од давнина између којих је постојала најдужа заједничка веза, онда се по Божидару Кнежевићу то односи на везе ратника и духовника. Таква међусобна комплементарност на заједничком раду у име вере, народа и државе, још боље се види ако се у хришћанству упореди број светаца који су били црквена лица и оних који су били војници-ратници-владари. Око половине од њих су свештена лица, а велика већина осталих су војници. Уз напред наведено, интересантно је и то да између ова два занимања у поређењу са међусобним везама и односима занимања која имају доста додирних тачака у делокругу својих активности; није никада било неких значајнијих сукоба, посебно на нашим националним просторима.

Овакви међусобно подржавајући и усклађени односи су били изражени и у предхришћанском периоду вишебожачких паганских веровања. Тако је врховни бог старе српске вере горњег света бог Вид, као соларно божанство, бог не само светлости већ и обиља и рата. Он се и представља као ратник који јаше белог коња и представља снажног и опасног противника. На дан овог бога који је падао око 15. јуна по старом календару, као саставни део тих светковина, одржавана су момачка огледања пред окупљеним народом и девојкама. То су биле прилике да се кроз одређене вештине које су по својим садржајима имале и елементе војничког односно ратничког, покажу способности и по основу њих стекну одређена поштовања и одговарајући углед. Како су таква надметања била ипак само надметања, посебно су се ценила дела јунаштва и пожртвовања у борбама и биткама којима се приближава свом врховном богу као одани ратник. Погинути јуначки у боју сматрало се као одлазак у један виши божански свет у који живот поново васкрсава.

У нашој историји хришћанског периода, тај спој духовног и ратничког се уочава у нашим светитељима и владарима династије Немањића. Ова наша династија је давала врховне представнике наше цркве на челу са Светим Савом, и државне владаре који су уједно били и војсковође, односно ратници. Код нас као и код других народа је карактеристично и то да су се веома често из тих угледних аристократских породица браћа веома често опредељивала један за свештено занимање а опет други за војничко занимање. Таква опредељења су настављана са колена и утицала су на друштвени углед таквих породица и њихов утицај у народу као народних првака и вођа.



Колико је побожност симболиком и духом била присутна пред битке и бојеве које је водила Српска војска, види се и по барјацима са крстом, познатих у народу као „Крсташ барјаци“. Обред причешћивања пред саму битку је био неизоставна пракса и духовни подстицај за победу вере и „отачаства“. Ако и није било војних барјака док смо били под турском влашћу, онда су се на буне и устанке доносили црквени барјаци, који су имали готово исту функцију и значај. У свим тим приликама на истом правцу и ка истом циљу стоје и свештена лица и ратници – једни који раде у сфери вере и побожности, и други који ратују у духу националне и витешке части. Таква условно речено сарадња, трајаће вековима достижући свој највећи успон у Српској војсци Краљевине Србије.

Појам „част“ се у нашим летописима спомиње у XII веку. За све оно што је имало велику, узвишену и свету вредност имало је придев „частан“. У војничком смислу је везан за витештво и његову етичку вредност, која се посебно испољавала у међусобним односима ратника и витезова, на турнирима и у бојевима. Средњевековни српски витешки кодекс у којем је част била веома значајан његов садржај, имао је у себи уткане вредности светосавског духа. Он је оплемењивао част на тај начин што је умањивао или потискивао оне негативне ђуди части које она може да испољава и да од своје основне етичке вредности одступа. Тај светосавски дух љубави, великодушности и милосрдности, војничкој и витешкој части посебно условљавао је на часност у правом смислу значења, избегавајући сваку непотребну силу а поготово суровост, гордост и осетљивост, осветољубивост и самовољност, уображеност и прекост. Побожност је захтевала, ако се већ мора ратовати пошто су сва друга мирна средства за самоодбранбени рат исцрпљена, да се ратује у духу светих ратника и, како је то у нашем народу опште познато: „За крст часни и слободу златну“.

Свети ратници су на фрескама приказани како носе витешке инсигније: копље, мач и штит. И копље и мач су оружја витешке симболике. Мач је уједно оружје правде, истине и части. Често је, не само на фрескама већ и на осталим сликама, споменицима или на пример на одликовањима, мач приказан без корица као „мач правде“ – Божије правде. Као и част мач се не потеже увек и свагде, већ само када је то неопходно, али се мора употребљавати у духу витешке части и највише правде – Божије правде. Како мач у својој симболици представља свако остало наоружање, од простијих до најсавршенијих, то се и ова оружја требају, односно морају користити у наведеном духу како би се показала „част оружја“.

Посебна повезаност части и побожности се огледа у заклетвама. Оне се дају за поједине дужности, службе, обавезе или задатке. У себи обједињују часну реч, текст који у сажетом говори чему се даје заклетва и зашто, и завршни-религиозни део. (У атеистичким

системима овај последњи део заклетве не постоји.) Религиозни део има за циљ да се позивом на Бога као сведока добије одређена морално-хришћанска подршка и помоћ у истрајању да се дата часна реч и заклетва у целини у свим условима и околностима чак и без контроле са стране, обећањем испуни. Заклетве се увек дају јавно пред сведоцима, а редовно уз присуство вишег претпостављеног и уз присуство свештеног лица који обредом учествује у давању заклетве. Заклетва тако има за циљ да у идеалну целину обједини часно поступање у духу идеала заклетве у складу са оним како налаже Божија правда; и никако другачије – нарочито у ратним условима. Таква заклетва више уједињује људе, подстиче на храброст у миру а на јунаштво у рату, и захтева потребу поштовања људског достојанства. Побожност и призивање Бога има за циљ да части осветљава пут Божије правде и истине ка часности чињења дела, спречавајући испољавање негативних ђуди части које могу да нанесу велике штете. То се нарочито односи на могуће појаве неодмереног честољубља, гордости и преосетљивости на осветољубивост. Управо у ратним ситуацијама побожност има ове наглашене утицаје којим се умањују или знатно спречавају неконтролисана употреба силе и агресије и разна репресивна и садистичка понашања, усмеравајући поступке на витешка дела, милосрдност и дух достојанства и човечности. Уколико се изневере високо морална понашања, онда следе неминовне санкције. То је зато што се са заклетвом не сме поигравати.

Један од неписаних закона части односи се на освету. Наравно, овде се освета не схвата у оном најружнијем и најгрубљем смислу, већ управо онако како јунака види Свети Николај Велимировић који каже: „Јунак се не свети, но он свети правду.“ Част се тако ставља у функцију кажњавања злочина да би се правда посветила, примереном осветом за злочин. Да част не би узимала сама себи за право да просуђује шта је и за колику освету неки злочин, те да се тако не изроди у неконтролисану реакцију, – управо побожност јој служи као најбољи регулатор човечности и смирености, наравно уз сву осталу законску и правну регулативу једне државе.

Руска народна изрека „Где је част ту је и истина“, Гандијева мисао „Истина је Бог“ и Толстојева „Човек је добар кад високо поштује своје духовно, божанствено ја; али кад хоће да издигне изнад људи своје животињско, славољубиво, честољубиво, искључиво ја, онда је ужасан, указују на повезаност оне части високе етичке вредности и побожности, али и опасности када част скрене у своје природне ђуди, уколико јој недостаје оног „духовног, божанственог ја“.

потпуковник  
Раде Рајић

## **СЕКТЕ И КУЛТОВИ ЛАЖНИ ОДГОВОРИ НА ПРАВА ПИТАЊА**

Апостол Павле је, пре готово 2000 година, опомињао да ће бити лажних Месија и лажних јеванђеља који ће покушати да обману истинску Цркву и свет.

*Јер су ипакви лажни апостоли, лукави посленици, који се претварају да су апостоли Христови. И никакво чудо; јер се сам саиана претвара у анђела светлости. Није, дакле, ништа велико ако се и слуге његове претварају да су слуге праведности, којима ће свршеиак бити по делима њиховим.*  
(2 Кор. 11, 13–15)

И заиста, током целе историје Цркве уверавамо се у тачност овог апостоновог упозорења, а од средине прошлог века до дана данашњег сведоци смо, чини нам се, све већег броја лажних „учитеља“ и њихових учења. Развојем електронских система комуникације свет је заиста постао маклуановско „глобално село“ којим харају разнолике секте и култови.

За потребе овог чланка покушаћемо да дамо оквирне дефиниције појмова „секта“ и „култ“. Секта би, тако, била верска група која се, следећи одређену „харизматску“ личност, одвојила од неке друге верске заједнице уневши промене у њено учење. Пошто живимо на просторима јудео-хришћанске цивилизације, под сектама најчешће подразумевамо оне групе које су се одвојиле од хришћанске Цркве. Култ би означавао још веће изопачење и искривљење библијских хришћанских догми, посебно оних кључних које се тичу Исуса Христа као Богочовека, а такође и одбацивање историјског учења Цркве.

## **НЕКИ РАЗЛОЗИ ЗА ПОСТОЈАЊЕ СЕКТИ И КУЛТОВА**

Одкуда оволики раст секти и култова данас? Рекли бисмо да за то постоје барем три разлога.

### 1. Секте и култови дају једноставне одговор

У несигурном свету у коме живимо, посебно у овом веку на крају другог миленијума који, с једне стране карактеришу велики ратови, преврати и масовна уништења људи, а с друге, изванредни технички и научни напредак, секте и култови „ауторитативно“ нуде одговоре на основна питања човека: *Ко сам ја? Зашто сам овде? Куда идем?* Управо међу младима је највише оних који се питају о смислу свог постојања и траже јасне, изричите одговоре. Уколико их не налазе у својој најближој околини, пре свега у породици, они постају лак плен за секте и култове који ће им радо дати своје „инстант“ одговоре.

### 2. Секте и култови играју на карту основних људских потреба

Сви ми желимо да будемо вољени, да се осећамо потребним, да нађемо смисао свом животу. Често нам је тешко да дођемо до добрих одговора на ова кључна питања, а немогуће уколико немамо праве вере у нашег Спаситеља, Исуса Христа. Ако смо без те вере, а уз то имамо кризу идентитета или емоционалне проблеме, ако смо усамљени, изоловани због болести, ако смо доживели несрећу или губитак неког блиског, посебно смо подложни утицају секти и култова. У таквим тешким тренуцима рањивији смо него иначе, па се некритички и оберучке предајемо осећању прихваћености и смисла које нам пружа неки култ.

Поред овога, у свима нама постоји жеља да упознамо Бога и служимо му. Секте и култови то користе и нуде конфекцијска и, у крајњем исходу, незадовољавајућа решења која се некима ипак учине добрим зато што делују ауторитативно. Они, у највећем броју случајева, говоре својим следбеницима у шта да верују, како да се понашају и шта да мисле, те успостављају њихову зависност од групе или вође култа.

### 3. Секте и култови имају утицај на неупућене

Хришћанство не извршава увек своју мисију у свету онако како би требало, а то користе секте и култови. Понекад се црквена јерархија по свом мишљењу, речима, делима или начину живота једва разликује од номиналних хришћана или нехришћана. Ако Црква искрено не проповеда Реч Божију, ако не пружа топлину литургијске заједнице, ако не брине о својим члановима, ако их не учи истини вере, они на чије духовне потребе није одговорено потражиће испуњење на другом месту. Управо такве, неупућене особе постају лак плен за различите култове који их својом псеудоченошћу импресионирају.

Црквене старешине би требало да поступају према поуци апостола Петра који каже:

*Пасиѿе сѿадо Божије које вам је поверено и надгледајѿе га, не принудно, нешто добровољно, и по Богу, не због нечасног добитка, нешто од срца; нијѿи као да господарѿѿе наследсѿивом Божијим; нешто будиѿе узлед сѿаду; и кад се јави Архѿиастѿир, примићеѿе венац славе који не вене. (1. Пт. 5, 2–4)*

Као пример култа који жртве налази међу неупућенима поменимо Јеховине сведоке. Њихови представници се не устежу да иду од врата до врата или да пресрећу људе на улици и наизглед зналачки и учено говоре о Богу. На први поглед све што кажу може да звучи лепо, морално и тачно. Само познавањем своје вере хришћанин ће, иако можда незадовољан стањем у црквеној јерархији, моћи да увиди неистину коју Јеховини сведоци проповедају, супротстави им се и раскринка их.

Многи од оних који припадају сектама и култовима су били одгајани у номинално хришћанским породицама, али нису добили основну верску подuku, па су потпали под утицај секташа. Један бивши члан Мунове Унификационе цркве, Американац, каже да је већина чланова овог култа прешла у њега из неке хришћанске деноминације. Разлог томе није никакво испирање мозга којем би били подвргнути од стране Муноваца, већ незрелост њихове вере. Он наставља: „Многи од нас су још у детињству прихватили Христа. Христа, Библију и спасење су разумевали на детињи начин. То је у реду када су у питању деца и новохришћани. Али многи од нас старијих хришћана су духовно још бебе. Нисмо научили ни себе да нахранимо, а камоли неког другог.“

## ОДЛИКЕ СЕКТИ И КУЛТОВА

Секте и култове можемо препознати по томе што имају једну ли више карактеристика које ћемо навести.

### 1. Нова „истина“

Многи култови пропагирају лажну идеју да је Бог открио управо њима нешто посебно што раније није било откривено и што надмашује и оповргава сва претходна откривења. То је случај са Муновом Унификационом црквом која тврди да је управо Мун тај који открива ону истину која није раније откривена и који завршава Христову мисију на земљи. Исто важи и за Мормонску цркву која учи да је хришћанство било 18 векова у апостазији све док Бог није открио истину Џозефу Смиту и обновио истинско јеванђеље које је било изгубљено. И дан данас мормони имају своје „живе пророке“ којима Бог стално објављује нову „истину“.

Култови не поседују средство којим би објективно и независно проверили своја учења и праксу. Ми, хришћани, међутим, можемо и треба да проверавамо сва наша учења и праксу објективно и независно помоћу непогрешиве Божије Речи, Библије и Светог предања.

## 2. Нова тумачења Светог писма

Неки култови не тврде да познају неку нову истину, већ верују да једино они имају кључ за тумачење Библије. Свето писмо је једини ауторитет који признају, али га тумаче погрешно и другачије од православних хришћана. По њима су тумачења која је прихватила Црква заснована на неразумевању Библије и утицајем паганског. Пример за ово је *Светска Божија црква „Чиста истина“* (*The Worldwide Church of God „Plain Truth“*) чији оснивач је Херберт Армстронг.

Ови култови реинтерпретирају Библију, често ван контекста, с циљем да оправдају своје посебне доктрине, а њихови чланови су остављени на милост и немилост теолошким наклапањима вође култа.

## 3. Сопствени „свети“ списи

Неки култови имају своје „свете“ списе или неки извор ауторитета који је за њих изнад Библије. Тако мормони имају своје књиге, нпр. *Књигу мормона*, *Скупоцени бисер* и *Доктрине и савези* који су за њих важнији од Библије. Унификациона црква има Мунову књигу *Божански принцип*, а Хришћанска наука (Christian Science) има списе Мери Бејкер Еди.

## 4. Други Исус

Сви култови погрешно уче о личности Исуса Христа. Апостол Павле је упозорио да ће доћи они који проповедају „другог Исуса“ (2. Кор. 11, 4) који није Исус откривен у Светом писму. Тај „Исус“ о коме говоре култови никада није предвечни Бог, описан у Библији, који је постао плот, живео на земљи и умро за наше грехе.

Библија јасно каже да је Исус оваплоћени Бог, друга ипостас Свете Тројице, који је живео безгрешним животом на земљи и умро као жртва за искупљење наших грехова. Три дана након распећа, Христос је телом васкрсао, а након педесет дана се вазнео на небо где седи с десне стране Оца. Он ће једнога дана поново доћи у свет да суди живима и мртвима и тада ће успоставити Своје вечно царство.

Исус који се помиље у култовима није Исус у кога верују хришћани и о коме говори Свето писмо. Јеховини сведоци сматрају да Исус није одувек постојао, већ да је прва креација Бога Јехове. Пре доласка на земљу, Он је био архангел Михаило. Он за њих није Бог.

Сумирајмо: без обзира у шта неки култ верује, сви они одбацују библијско учење о божанској природи Исуса Христа.

### 5. Одбацивање изворног хришћанства

Већина култова напада изворно хришћанство. По њима, Црква се удаљила од истините вере. Тако је, на пример, Хелена П. Блаватски, оснивач теозофије, у својим *Сјудујама о окулиџизму*, написала ово о изворном хришћанству:

„То име је коришћено на тако нетолерантан и догматски начин, посебно у наше време, да је хришћанство сада религија ароганције, *par excellence*, степеница за остваривање амбиција, синекура за богатство, срамоту и моћ, згодан параван за лицемерје.“

Џозеф Смит, оснивач мормона, у својој књизи *Скујоцени бисер*, каже да је, када је упитао Господа којој цркви да приступи, добио следећи одговор:

„... речено ми је да не смем приступити ниједној, јер све греше; а личност која ми се обратила рекла је да су у Његовим очима сва њихова веровања гнусна; њихови учитељи су сви искварени; они ми приступају уснама, а не срцима и уче као догме заповести које су људске, а само личе на божанске...“

### 6. Дволичност

Одлика неких култова је да једно говоре јавно, а нешто сасвим друго верују у оквиру своје групе. Многе организације називају себе хришћанским док у ствари поричу и саме његове основе.

Пример за овакву дволичност су опет мормони. Први члан вере у тзв. Цркви Исуса Христа светаца последњег дана јесте: „Верујемо... у Његовог Сина, Исуса Христа.“ Тако се стиче утисак да су мормони хришћани пошто верују у Исуса Христа. Када сазнамо какво је њихово виђење Исуса Христа, откривамо колико су далеко од изворног хришћанства. Зато увек морамо да будемо на опрезу са оним организацијама које се „рекамирају“ као хришћанске кад врбују нове чланове, док заправо оно што проповедају својој „пастви“ није у сагласности с Библијом.

### 7. Учење о Божијој природи

Још једна карактеристика свих нехришћанских култова јесте било нетачно виђење, потпуно порицање Свете Тројице. Библијско учење о Светој Тројици, једном Богу у три ипостаси, они нападају као паганско или сатанско по пореклу.

Пример за овакав приступ су Јеховини сведоци. Они кажу да нигде у Божијој речи нема основа за догму о Светој Тројици. У једном њиховом издању стоји: „Проста истина је да је ово само још један од покушаја Сатане да богобојажљиву особу спречи да спозна

истину о Јехови и Његовом Сину Христу Исусу.“ (*Let God Be True*, Brooklyn, Watchtower Bible and Tract Society, 1946, стр. 93)

### **8. Промењива теологија**

Доктрине секти и култова се стално мењају и немају сигурне темеље на којима би се њихова нада заснивала. Њихови следбеници уче одређене доктрине које касније бивају измењене или замењене доктринама које су им у потпуној супротности.

Јеховини сведоци су, на пример, некада веровали да је вакцинација грех. Свако ко би се вакцинисао губио је добар положај у њиховој организацији. Данас ова доктрина више не важи.

Мормони такође мењају своје доктрине. Своје веровање и практиковање полигамије, по чему су вероватно најпознатији, они су касније забранили.

### **9. Ауторитаран вођа**

За култове је обично карактеристична централна фигура вође који себе сматра Божијим изаслаником у директној вези са Свемогућим. Пошто вођа има тако посебан, јединствен однос с Богом, он је тај који диктира теолошка учења и понашање култа. Сходно томе, он врши огроман утицај на своје следбенике и доводи их до потпуне зависности од култа који прописује у шта верују, како се понашају и како живе. Ако се ради о посебно поквареном вођи, исход може да буде трагичан као што је то било са Џимом Џоунсом (Jim Jones) и његовим Храмом народа (Peoples' Temple) у северној Калифорнији. Џим Џоунс је исмевао Библију и хришћанско схватање Бога. Заговарао је агресивну друштвену реформу и од својих следбеника захтевао потпуну и беспоговорну послушност. Натерао је преко 900 чланова свог култа да изврше самоубиство 1978. године у Гвајани.

### **10. Лажна пророчанства**

Секте и култови често обилују лажним пророчанствима. Њихове вође смело предвиђају будуће догађаје које им је, како тврде, открио Бог. На њихову жалост ова „пророчанства“ се никада не испуњавају.

Тако је, на пример, Вилијам Милер (William Miller), велики проповедник адвентиста, тврдио да ће Христос поново доћи 1843. године и да ће тада почети Његова хиљадугодишња власт. Он је чак прецизирао термин Христовог доласка на време између 21. марта 1843. и 21. марта 1844. Јеховини сведоци, који вероватно држе рекорд у броју лажних пророчанстава, између осталог су предвидели да ће смак света бити 1914. године. Сами донесите суд. Имајте на уму речи св. апостола Јована:



*Љубљени, не верујте свакоме духу, него испитијате духове јесу ли од Бога; јер многи слу лажни пророци изишли у свет.*  
(1. Јн. 4, 1)

## КАКО ДА СЕ ЗАШТИТИМО ОД СЕКТИ И КУЛТОВА

Сретала сам људе који тврде са су православни, а у храм су ушли само да би разгледали фреске. Имам рођаке који се изјашњавају као православни атеисти. Они прослављају своју крсну славу, св. Николу, уз прасеће печење, лумпују и опијају се, а уз то су поносни што су православни Срби. Може ли неко ко не верује у Бога да буде православан? Познајем и оне који сврате у цркву да запале свећу, оду на понеко богослужење, верују у Бога, чули су да је Исус Христос Божији Син, знају можда још понешто, али веома магловито. Сви они могу да постану плен неке секте. Њихово веровање, ако постоји, не разликује се много од секташког. Произвољно је, промењиво, без чврстих темеља.

Исус Христос је угаони камен наше Цркве, свете, саборне и апостолске, и само у њеном окриљу можемо да искусимо истиниту веру. На Цркви је, како јерархији тако и лаицима, да се стара о својим члановима „јер смо удови један другоме“ (Еф. 4, 25). Своју веру морамо да сведочимо не само речима, већ животом. Не смемо се стидети да проповедамо јеванђеље Христово. Поделите нашу радост с другима. Молимо се Богу за браћу и сестре који су пред искушењима погрешних, секташких учења. Ако добро познајемо своју веру која се заснива на Светом предању и Светом писму, знаћемо како да одговоримо било коме ко би хтео да нас скрене на погрешни пут.

Драгана Филиповић Раденковић

*Исус Хрисѣос сѣасиѣељ свеѣа, Пећка Паѣријаршија, крај XIII века*

Св. Јован Златоуст

## БЕСЕДА ДРУГА О СВЕТОМ АПОСТОЛУ ПАВЛУ

Шта је човек, и каквог је племенитог рода наша природа, и за какве је добродетељи способно ово биће, показао је боље од свих људи апостол Павле. Откако је постао апостол, па све до сада, он громким гласом правда Господа пред свима који Га окривљују због оваквог устројства људског бића, подстиче на добродетель, затвара уста бестидним хулитељима и показује да између анђела и људи не постоји велико растојање, ако зажелимо да обратимо на себе велику пажњу. Апостол Павле није добио другачију природу (ἄλλην φύσιν), нити је имао друкчију душу, нити је живео у неком другом свету, већ је, одгајен на истој земљи и на истом простору и под истим законима и обичајима, превазишао све људе који су постојали откако постоји свет. Где су дакле они што говоре да је добродетель тешка а порок лак? Павле им противречи говорећи: наша лака садашња невоља доноси нам вечну и од свега претежнију славу (2 Кор. 4, 17). А када су невоље лаке, онда су то у толико више – унутрашња задовољства.

И није само то у апостола Павла достојно дивљења што од обиља ревности није ни осећао напоре које је узимао на себе ради добродетељи него што је и добродетель био одан не ради награде. Ми и при очигледности награда не подносимо напоре ради добродетељи, а он ју је и без награда волео и љубио и врло лако савлађивао препреке к њој, не жалећи се ни на немоћ тела, ни на изобиље послова, ни на силовитост природе, нити на ишта друго. Иако је био оптерећен већим бригама него све војсковође и цареви на земљи, он је ипак сваким даном напредовао, и са увећавањем опасности он је стицао нову ревност, што и изражава говорећи: што је за мном забораваљам, а за оним што је преда мном пружам се (Флб. 3, 13); и када је очекивао смрт, он је дозивао учешћу у тој радости, говорећи: радујте се, и радујте се са мном (Флб. 2, 18); и када га салетеше опас-

---

<sup>1</sup> Преузето из часописа „Хријћанско дел“, Скопље 1936. год.

ности и увреде и сваковрсне погрде, он је и тада ликовоао, и пишући Коринћанима говорио: зато уживам у слабостима, у ружењима, у гоњењима (2 Кор. 12, 10). Све то он је називао оружјем правде показујући да је и из тога извлачио највећу корист, и непријатељи га ни с које стране нису могли ухватити. Са свих страна ударан, вређан, опадан, он се, као вршећи триумфални поход и подижући победничке споменике по свој земљи, тиме китио, и узносио захвалност Богу говорећи: хвала Богу који нам свагда даје победу (2 Кор. 2, 14).

За погрдама и увредама ради проповеди Еванђеља он је јурио више него ми за почастима, за смрћу више него ли за животом, за сиромаштвом више него ли за богатством, за напорима више него други за одмором, и не само више него далеко више, за тугом више него други за радошћу, за молитвом за непријатеље више него други за молитвом против непријатеља. Тако је он преврнуо поредак ствари или, боље, ми смо га преврнули, а он га је сачувао онаквим каквим га је Бог установио. Јер је све првобитно – природно (κατὰ φύσιν), а потоње – напротив. Ко је доказ тога? Павле који је, будући човек, више искао оно што је првобитно него ли потоње.

За њега је било страшно и опасно само једно: увредити Бога, и ништа друго; исто тако, више него ишта друго он је желео: угодити Богу; не велим да је то више волео него ишта у овоме свету већ више него ишта и у ономе свету. Немој ми говорити о градовима, народима, царевима, војскама, оружју, богатству, сили, власти, јер све то није сматрао ни за паучину, него замисли оно што је на небесима, и тада ћеш сагледати јачину љубави његове према Христу. Опијен овом љубављу, он се није дивио достојанству ни анђела, ни арханђела, нити ичега сличног, јер је у себи имао нешто веће од свега тога: љубав Христову, и са њом је сматрао себе блаженијим од свих, а без ње није желео да буде ни са Господствима, ни са Поглаварствима, ни са Властима. Са овом љубављу он је више желео да буде међу последњима и кажњаванима него без ње међу највишима и слављенима. За њега је једина казна: лишити се ове љубави. То је за њега пакао, то – мучење, то – врхунац зала; као што је за њега настада: стећи ову љубав. То је за њега живот, то – врхунац добра. Све остало што се не односи на ово, он није сматрао ни жалосним ни пријатним, већ је све видљиво презирао као трулу траву.

Владари и народи који су дисали гневом, личили су му на комарце, а смрт, казне и безбројне муке на – дечје играчке, осим када их је подносио ради Христа. Тада се и њима усхићавао, и дичио са оковима тако како се Нерон није дичио имајући круну на глави. У тамници је живео као на самом небу, а ране и шибу примао је радосније него други награде. Он је волео напоре не мање од награда, сматрајући саме напоре као награду, због чега их је и називао благодаћу (χαρίν). Погледај: за њега је било награда – ослободити се тела и бити са Христом, а подвиг – остати у телу. Па ипак, он изабира ово

друго радије него оно прво, и вели да је то за њега неопходније. Бити одлучен од Христа, за њега је био напор и мука или, боље, више и од напора и од муке, а бити са Христом – награда. Па ипак, Христа ради он радије бира прво него друго. Но, можда ће неко рећи да је њему то пријатно због Христа. То и ја велим, да му је велику пријатност причињавало оно што нама причињава тугу.

Али, зашто говорим о опасностима и другим невољама? Он је непрестано туговао, због тога је говорио: Ко ослаби, и ја да не ослабим? Ко се саблазни, и ја да не горим? (2 Кор. 11, 29). Неко ће рећи да и у тузи има пријатности. Многи, на пример, изгубивши децу и имајући слободу да плачу, налазе утеху; спрече ли их у томе, они пате. Тако је и Павле, проливајући сузе дан и ноћ, налазио утеху у њима, јер нико није тако јадиковао због својих недаћа колико је он због туђих. Шта мислиш, како се осећао он када је, видећи Јевреје где се не спасавају, молио да сам буде лишен вишње славе, да би се они спасли? Отуда је очигледно да је њихово неспасавање за њега било далеко теже, јер да није било теже он се не би молио о томе. Он је изабрао да буде лишен небеске славе као нешто лакше и утешније; и не само да је то желео, него је и вапио говорећи: врло ми је жао и срце ме боли (Рм. 9, 2). Онога дакле, који је, тако рећи, плакао за све који живе у васељени, и за све уопште народе и градове, и за сваког појединца, са чим можемо упоредити, са каквим жељезом, са каквим дијамантом? Каквом можемо назвати ту душу? златном или дијамантском? Она је била тврђа од сваког дијаманта, скупоценија од злата и драгог камења. Дијамант је превазилазила својом чврстином, а злато – својом скупоценошћу. Са чим је, дакле, можемо сравнити? Ни са чим од постојећих ствари.

Када би дијамант постао злато и злато дијамант, онда би се добило нешто што би личило на њу. Али нашто је упоређивати са дијамантом и златом? Сав свет противстави њој, и тада ћеш видети да је душа Павлова важнија од њега. Јер када он вели за оне, који су се у кожусима и козјим кожама потуцали по пећинама и маленом делу васељене, да их свет није био достојан, онда утолико пре ми можемо рећи за њега да је он вредео колико сви они (πάντων ἀντάξιός ἦν).

Али, ако свет не вреди, колико он, ко онда вреди? Можда небо? Не, и оно је мало, јер када је он сам небу и ономе што је на небу претпоставио љубав Господњу, онда ће у толико више Господ, који је толико бољи од Павла колико доброта од порочности, претпоставити Павла мноштву небеса. Господ нас љуби не онако како ми Њега, већ толико више да се то никаквим речима изразити не може. Погледај само чега је Он удостојио Павла још пре будућег васкрсења: узнео га је у рај, уздигао на треће небо, открио му такве тајне које није слободно говорити никоме од оних који имају људску природу. И сасвим разумљиво, јер је он, ходећи још по земљи, све радио тако да је живео са анђелима; спутан смртним телом, он је по-

казивао анђелску чистоту; подвргнут толиким невољама, он се старао да нимало не буде нижи од виших Сила. Као птица он је летио по васељени, и као бестелесан презирао напоре и опасности, и као онај који је већ достигао небо презирао је све земаљско, и као онај који општи са бестелесним Силама био је непрестано бодар.

Мада су и анђелима често пута били поверавани различни народи, али ниједан од њих није тако уредио поверени му народ као Павле целу васељену. Немој ми говорити да Павле није био њен устројитељ, јер и ја сам то признајем. Јер ако није сам извршио све то ипак га је и у таквом случају немогуће лишити похвале за то, пошто је себе учинио достојним такве благодети. Арханђелу Михајлу је био поверен народ јудејски, а Павлу – земља и море, насељени крајеви и ненасељени. Говорим ово не да вређам анђеле (далеко од тога!), него да покажем да човек, будући човек, може бити заједно са њима и стајати поред њих. И зашто то није било поверено анђелима? Зато да ти не би имао никаквог изговора за свој нехат и да се за оправдање свога нерада не би позивао на разлику природе. Међутим, десило се још нешто чудесније. У самој ствари, зар није чудесно и необично да реч, изговорена глиненим језиком, одгони смрт, отпусти грехе, исправља повређену природу и прерађује земљу у небо? Ради тога се дивим сили Божјој, ради тога хвалим ревност Павлову, што је примио такву благодат, што је тако припремио себе. И вас молим, не да се дивите само, него и да подражавате овај образац добродетељи, јер ћемо тако моћи постати са њим заједничари истих венаца.

Ако се ти чудиш чујући да, учинивши то исто, и ти ћеш добити исте награде, онда чуј шта сам Павле каже: добар рат ратовах, трку сврших, веру одржах; сад ме чека венац правде, који ће ми у онај дан дати Господ, праведни судија; али не само мени, него и свима који се радују његовом доласку (2 Тм. 4,7-8). Видиш ли како Он позива све да заједничаре у томе? Пошто дакле пред свима стоји то исто, постарајмо се сви да постанемо достојни обећаних добара; гледајмо не само на величину и превасходност његових дела, него и на силу његове ревности, којом је он стекао такву благодат, и на сродност природе, по којој је он имао исто што и ми. На тај начин ће се и оно што је веома тешко извршити – показати за нас лако и згодно, и помучивши се за ово кратко време, ми ћемо се удостојити да носимо непролазни и бесмртни венац, благодаћу и човекољубљем Господа нашега Исуса Христа, коме слава и власт сада и увек, и кроза све векове. Амин.

С грчког превео  
Архимандрит Јустин

# СТАВ ЦРКВЕ ПРЕМА ПОЗОРИШТУ И СЛИЧНИМ РАЗНОДАМА\*

Стари завет строго је регулисао цео живот човечији до у детаље, док му Нови даје слободу духа. Све ми је дозвољено али ми све није на корист пише апостол Павле. Ту је духовни закон бесконпромисан: ако хоћеш да живиш у топлоти молитве, духовној радости, у општењу са Богом одреци се од света који лежи у злу, његових задовољстава и разонода. У псалму првом се каже: благо човеку који не иде на веће Безбожничко и на путу грешничком не стоји и друштву неваљалих људи не седи, него му је омилио закон Господњи и о закону његову мисли дан и ноћ. Духовној изградњи сметају разоноде и приредбе: оне краду време, уче на нерад. Зар није у томе циљ непријатеља рода људског „да одвуче наш ум од сећања на Бога и љубави Божје, употребљавајући земаљске мамце и од стварно прекраснога да нас одврати на привидно лепо“ (св. Макарије Велики)?

Света црква је од увек осуђивала порок, разврат, окрутност. Свом снагом је иступала против паганских позоришних представа где су приказиване „прељубе Богова, њихове љубавне пустоловине, и срамна дела“ (св. Василије Велики). Св. Јован Златоусти назива савремени театар обиталиштем сатане, позориштем бестидности, он сматра неспојивим позив глумца са звањем хришћанина. Клирицима је било строго забрањено да посећују позоришта која их одвлаче од служења Богу. Утицај уметности по самој њеној природи на нас је двојако. Оно може да узвиси душу, да је очисти или да унесе у њу јад. За човека површног позориште може бити узвишени душевни продор у свет, у хармонију, осмисленост постојања. Но за истинског верника који се одавно труди да очисти своју душу кроз молитву, пост, уздржавање чувства, свакодневну аскезу, за њега посета

---

\* Povremeno se u nekim ruskim crkvenim medijima objave odgovori vernicima na neka pitanja. Smatram da bi i na,im vernicima odgovori na ova pitanja bili od duhovne koristi. Na pitanja su odgovarali poznati duhovnici.

позоришту је пад, пребивање у одблесцима истине али не и у истини. Ми живимо данас на крају друге хиљадугодишњице хришћанства. За то време измењало се много друштва, цивилизација и култура. Данашња култура је театар апсурда, рок музика или саблажњиви филмови. Но на духовну радост правих верника бива и покушаја разговора на позоришним трибинама о вечности и спасењу. Говори се надахнуто и одговорно. У Русији надахнут делатношћу првог руског драматурга и оснивача руског театра св. Димитрија Ростовског чија позоришна игра се изводи и данас, у Москви од 1989. год. успешно делује Руски духовни театар „Глас“. Његова прва представа била је посвећена хиљадугодишњици крштења Русије. Позориште има и свога духовника. Спектакли су посвећени нпр.: Христољубивој Руској војсци, Новомученицима Руским итд. Овај духовни театар се труди да помогне духовном просвећивању народа, проповедајући са дасака неизрециву реч Божију. Многи од глумаца су пришли Христу кроз „Глас“. Тако Господ уноси своју светлост у све сфере живота.

### КАКО СЕ ЧИТА ЈЕВАНЂЕЉЕ?

Не постоји забрана да се Јеванђеље чита седећи, но схватајући сву његову важност, као Речи Божје, као „речи живота вечнога“ неки побожни хришћани узимају на себе добровољни подвиг да читају Јеванђеље, ту реч спасења (Дела 13, 26) истине (2 Кор. 6, 7; Еф. 1, 13; Кол. 1, 5), живота, не другачије него стојећи и при томе са лицем окренутим према св. иконама, пред којима гори кандило или свећа. „Који може да прими, нека прими“ (Мат. 19, 12). „Не могу сви примити тих речи до они којима је дано“, (Мат. 19, 11). У сваком случају, ако ми по својој немоћи и читамо Јеванђеље седећи, дужни смо да га читамо са нарочитом побожношћу и усрдношћу, као свештену књигу, која је сила Божја на спасење свакоме (Рим. 1, 16; I Кор. 1, 18; I Сол. 1, 5), која проповеда благодат Божју, живот и бесмртност и познање славе Божје, а дарује хришћанима наду у небеско наследство, мир и обиље благослова. Читати Јеванђеље као и сваку другу књигу, особито светску, било би веома грешно. У житију преп. Нифонта се говори, да је овај угодник Божји у време читања посланица апостолских, био удостојен да види самог апостола Павла, који је „стајао позади читаоца и пратио за њим“ (23. децембар). Шта ако иза онога ко чита Јеванђеље стоји јеванђелист или сâм Христос, пратећи шта чита и како чита? Помислимо о томе сваки пут, кад почнемо да читамо Јеванђеље.

Када се целива св. Јеванђеље у цркви, за време богослужења, у себи се говоре следеће речи: „Са страхом и љубављу приступам Ти, Христе, и верујем речима Твојим“ (1. поклон); „Са страхом –



греха ради, а с љубављу – спасења ради“ (2. поклон), „Верујем, Господе, у св. Јеванђеље; Христе Боже, помози ми и спаси ме!“ (3. поклон). Ову кратку, али за душу корисну молитву, треба да научи сваки православни хришћанин и да је изговара сваки пут, кад узме св. Јеванђеље у руке кад га целива или пре почетка читања.

## О ПРИЧЕШЉУ НЕКРШТЕНИХ

У случајевима када прилике утичу на људску душу, да пожели да постане хришћанска, прогледавши и осетивши Бога, а по схватањима Светих Отаца, свака душа је по својој природи хришћанска, нико не брани свештенику да крсти пуним чином или скраћено, ако умире, и да га затим причести. Ако свештеник дође благовремено и има са собом св. миро, може обавити и чин св. миропомазања. Обе ове св. тајне следе једна за другом, али су различите. Св. Тајна Миропомазања је примање печата дара Духа Светога, које потпомаже и подстиче духовни раст хришћанина, дајући му снагу у духовној борби. Ако човек умире, он више не може духовно да узраста. То што је душа прогледала, жедна истинитог Бога, то је најглавнији раст духовни, врхунац духовног живота. Зато, ако се у свештеника не нађе св. мира, може у најкрајњој нужди да прође без миропомазања, те свештеник да крсти и потом причести умирућег. Мало људи зна да у потреби, ако човек умире и постоји опасност од насилне или природне смрти, сваки мирјанин може да крсти. Он може то да обави са мало воде, или чак у недостатку воде са мало песка (!). Потребно је три пута облити (покропити или посути) главу са речима: „Крштава се слуга Божји (ИМЕ) у име Оца, амин (облива) и Сина, амин (облива) и СВЕТОГА Духа, амин (облива)“. Ако је савршен то тражио с вером и чистом савешћу, ако се он стварно духовно преобразио, и ући ће у вечни живот очишћен од греха, преобразен и спасен попут благоразумног разбојника. Њега се може и опевати по свим правилима. За њега се може молити и држати помени и парастоси. И што је још важније, за њега ће се молити цела Црква и земаљска и небеска. То се често односи на новорођене младенце. У Русији је пракса да свака православна породица узима са собом кад крене на порођај флашицу са Крстовданском водом. Многи од нас имају своје вољене, често родитеље, који нису крштени. Молите се, да будете поред таквог човека у његов последњи час. Господ може, захваљујући вама, да измени судбину у вечном животу ваших милих и драгих.

## О ПОКЛАЊАЊУ ИКОНА ИНОВЕРЦИМА

Поштовање икона датира из времена апостолских, а Седми Васељенски сабор га је уздигао као догмат, није исто код свих

хришћана. Ако је човек, коме желиш да дарујеш икону, хришћанин, али не и православан, јер са православне тачке гледишта част која се указује лику, прелази на Пралик (онога кога представља), очигледно да за њега икона не сведочи о другом свету, дакле губи првобитну намену. На крају крајева, он се неће ни молити пред њом. На тај начин, икона губи првобитну сврху, да узноси душу горе, ка небу. А поклањати је као уметничко дело, само је десакрализовање иконе, што је грех.

## ПРАЗНОСЛОВЉЕ У ОЛТАРУ

Како би требало да се понаша човек ако му у олтару приђе свештеник и почне разговор? Постоји опасност за људе који послужују у цркви (клирике и мирјане) да падну у грех који се може назвати „навикавање на светињу“ што је чест случај. Навићи се на светињу исто је што и оуглати на светињу, српски речено. У таквим случајевима празнословље у олтару је честа појава. Шта треба да чини истински верник ако му се деси нешто слично? Треба да се помоли Богу, искрено и са смирењем одлучно да каже свештенику: „Оче опростите“. Мене смућују такви разговори. Кроз њих губим страх Божји. Дуго потом не могу да наставим молитву. Још једном опростите и помолите се за мене слабога!“. Такав верник ће најбоље утицати на околину својом ћутљивошћу и усредсређеношћу на молитву, јер не само да му се неће обраћати него ће и сами повести рачуна о свом понашању.

припремио Живица Туцић

# ПРИКАЗ

## ОТВОРЕНО ПИСМО БЕОГРАДСКОМ НАДБИСКУПУ ГОСПОДИНУ ДР ФРАНЦЕ ПЕРКУ

Поштовани господине,

Са закашњењем сам сазнао за Ваш интервју у недељнику „НИН“ од 22. X 1998. године под насловом: „Много је заједничког“ и коментар на исти у „Политици“ од 1. XI 1998. године. Пошто ми је скренута пажња на неке делове Ваше изјаве, потрудио сам се да их прочитам како бих Вам могао одговорити.

То и чиним.

1. Пре свега: тиче се Вашег става у погледу Степинца за кога кажете: „Он је стварно светац, јер се није огрешио ни према Жидовима, ни према Србима!“ Мене не чуди што као високи прелат римокатоличке цркве имате тај став, – али ме чуди да као образован човек заборављате да је Степинац правоснажном пресудом *осуђен* и та пресуда још увек егзистира. Међутим, и без те пресуде, донете од комунистичког суда, како Ви кажете, – за српски народ без обзира где се он налазио, *Степинац је крив* јер није спречио, не само над српским, већ и жидовским и циганским народом, страховит геноцид који се одвијао пред његовим очима пуних четири године током Другог светског рата! Стотине одлука Ваше цркве и стотине Ваших интервјуа неће успети да измене то наше мишљење!

Ако бих га и схватио да се плашио за свој овоземаљски живот те се није усудио да иступи онако како му налаже вера којој припада, тј. да подигне глас против масовног клања српског живља, – онда не могу да схватим, нити било ко може да схвати, – зашто се од тог злочина није оградао после рата. Одговор се сам по себи намеће.

Није посетио ни једно стратиште српског народа, – почевши од Јасеновца па све до Глинске цркве. Заиста је запрепашћујуће да је он знао и чуо да усташки зликовци чак и по православним црквама кољу децу, жене и старце, а остао је миран као што је то баш демонстрирао и на суду. Истини за љубав, то се може казати и за све бискупе римокатоличке цркве на нашим просторима, – а такође, да извините за ову констатацију, – то се може казати и за Вас. Да нисте

случајно Ви отишли у Глинску цркву и извршили покајање у име Ваших колега бискупа и целе католичке цркве?

Зато сам принуђен да и Вама овим путем, а како сам то учинио и кардиналу Кухарићу 8. марта 1991. године преко „Политике“, – упутим и поставим два питања: „Да ли у Хрватској или где у Србији постоји било која католичка црква у којој су за време рата у гомилама довођени католички верници те уместо покрштавања били клани“? И „да ли можете казати где су и на ком месту православни свештеници током Другог светског рата, уз сагласност својих архијереја вршили покрштавање и превођење католичког живља у православље“?

Јасно је да ми не можете потврдно одговорити на то питање! Чак ћете бити згранути од куда ми та слобода да Вама упутим таква питања? Ја сам као адвокат, слободан човек који сам се увек борио за утврђивање истине па она пријала некоме или не! То сам радио деценијама и пред, како Ви кажете комунистичким судовима, али који су ипак знали да *ујиврге* оно што се не може оспорити или негирати, – тј. кривицу Вашег Степинца који је својим држањем за цело време Другог светског рата био *јодсїрекач*, да не кажем *ПОМАГАЧ* усташким зликовцима да започну и наставе истребљивање српског народа! Вековна политика Ватиканске цркве, а којој Ви тако здушно припадате, била је борба против „шизматика“. А то су Срби и њена црква. Због тога и то ћутање!

Зато ни Ви, као ни било ко из врха ватиканског клера нисте дигли свој глас и ако Вам је, ако ништа друго, барем савест то налагала! Нисте то урадили јер Вам то није било наређено, а још мање дозвољено од Ватикана. А нисте то урадили јер нисте осетили ни обичну људску потребу. Да будем још отворенији господине надбискупе београдски: – пошто су усташе оствариле задатак цркве којој припадају, од ње су добиле благослов уз сагласност и Степинца. О томе постоје бројна документа. Могу Вам их увек и показати!

Али доста о њему. За мене и припаднике оног покланог и истребљеног народа сада више то није од значаја. Мртве не можемо повратити, али зато *јџо* морамо запамтити и са колена на колени пренашати! То чиним и ја, јер цела породица моје мајке из села Горњег Таборишта, општина Бучица код Глине са осталим народом из тог краја бива позвана да се покрсти и потом у своја села врате и наставе живот (како им је обећано), – били су у *Глинској цркви јо-клани!!!*

То сам морао да кажем, Вама високом достојанственику Ваше цркве, за коју волите да кажете „наша света црква“ а која се ни до данас није извинила нити опроштај затражила од српског народа!

2. Надаље ме је у Вашем интервјуу изненадило Ваше тврђење „да Ватикан није преуранио што је признао Хрватску и Словенију, него да је запад прекасно признао“! То се односило на онај део Ва-

шег излагања где сте говорили о разбијању једне слободне, суверене и независне државе. Дали сте себи право да кажете: „Југословенска армија на силу је хтела да угуши вољу народа“!

Понављам господине Перко: дали сте себи право и ако сте ортодоксни институционалиста, да подржите разбијање једне опште познате и признате земље – Југославије, чији сте и Ви грађанин!

Да нисте нешто побркали мој надбискупе? Прихватате побуну као оправдано средство за обарање државног поретка у земљи која је била оснивач ОУН и потписник Хелсиншке декларације из 1975. године! Не знам да ли се такав Ваш став односи и на Велику Британију која је деценијама слала своје војнике да у Северној Ирској угуши „вољу народа“, како Ви кажете! У склопу тога с правом очекујем да упутите писмо или поруку свим председницима шпанских влада што су са својом војском гушили „вољу народа“ на територији Баскије! Исто би се односило и на стање у Француској због ситуације на Корзици. А да не говоримо о Турској!!!

Морате да признате, драги мој господине, да за то немате храбрости и без обзира што Вам иза леђа стоји моћни Ватикан! Зато боље *немојте да се мешајте у њолиџику*, јер ће чак и просечни грађанин посумњати у Вашу интелектуално-образовну луцидност! Шта више неко би Вас могао прогласити и за присталицу тероризма односно за подстрекача терористичких снага које силом хоће да сруше суверене и опште признате земље, – а какав закључак можемо извући ми, интелектуалци из Србије!

На тај начин заокружили сте свој став као припадника вековне ватиканске политике и с друге стране као припадника пропале аустро-угарске монархије чији је исто тако био план, ако не истребљење српског народа, а оно његово поробљивање. Оно што некима у мојој земљи није било јасно, сада сте им отворили очи. Борба против Србије–Југославије био је главни циљ Немаца, било из времена Франц Јозефа или Хитлера или пак Кола и Геншера, уз свесрдну помоћ Ватикана.

Дошло је време да све ово сазнају они, наивни у Србији, који нису као ми са територије заувек нестале, некадашње „К. унд К.“ који смо још са мајчиним млеком посисали то знање!

3. И на крају у Вашем интервјуу, заокружили сте Ваш антијугословенски или боље речено Ваш изразито антисрпски став, изјављујући: „Ја још нисам срео Албанца који није за самосталност Косова. То је чињеница било да сам срео Албанца католика или муслимана.“ Одкуда Вам та смелост да то тврдите? На основу каквих података или пак чијих извештаја? Ја Вам тврдим (јако волите да употребљавате ту реч за оно што Ви тврдите), а то је *истина* да има много Шиптара (католичке и муслиманске вере) који нису за одвајање и којима је живот на Косову и Метохији као делу српске државе добар. Да је то истина најбоље могу да послуже бројне до-

зvole за рад, почевши од кафића па све до великих пумпних станица. Такође је истина да Шиптарима нико није бранио употребу свога језика, школовања на своме језику и издавања своје штампе. Истина је такође да им нико није бранио учешће у изборима на свим нивоима, те учешће у органима власти. Просечан грађанин, а то се односи и на Шиптара тражи да може да ради, своју породицу издржава и кроз то да очува своје обичаје и традицију. У то сам се уверио више деценијским мојим доласцима у те крајеве, па чак и ступајући у кумовске односе са Шиптарима, без обзира да ли католичке или муслиманске вере!

Сигуран сам, мој надбискупе, да ће те се запитати која је то католичка породица узела „шизматика“ за кума? Стојим Вам на располагању да Вам кажем њихова имена и презимена, села и градове из којих су. Вама ће тада остати једина могућност да их прогласите за атеисте пошто од Вас нису тражили одобрење, – шта више нису нашли за потребно да Вас обавесте за то!

У Вашој изјави употребљавате речи које нису достојне ни за личности далеко мањег ранга од Вашег! Изненађен сам, поготово што сте свештено лице, да у Вашем интервјуу кажете: „Мени се мало чини *идиојски* стално понављати да је Косово само унутрашња ствар Србије и Југославије!“ Сада сам заиста згранут, мој интелектуалче! Себи нећу дозволити да Вас подсетим на васпитање, образовање и културу која мора доћи до изражаја (поготово људи Вашег статуса) у међусобном комуницирању.

Кажете да Косово и Метохија није ствар Србије! А да ли то исто кажете за Србе у Хрватској? Ако сада нећемо да говоримо о опште познатој чињеници да *нема Србина* који не жели да живи изван Хрватске, а у својој слободној земљи, – онда ћемо говорито о потреби да се Србима обезбеди све оно што имају Шиптари на Космету. Срби не могу ни да дођу до своје земље коју су вековима имали. Дејтонски уговор каже да Срби имају право да се врате на своја огњишта. Али то неће Туђман, ни његова странка која влада у Хрватској. Што он неће, то толико није ни важно. Али је врло важно и значајно да тај став подржава и руководство католичке цркве, јер оно није дигло свој глас, а још мање је захтевало да Хрватска власт спроведе Дејтонски споразум. Зна се, колики је утицај те цркве.

Нисам чуо ни једног бискупа да је устао у одбрану српског народа, а такође нисам чуо ни Вас, господине Перко! Нисте од Туђмана и хрватских власти затражили да се одобри повратак Срба на своја имања, а нити да им се иста одмах врате. Нисте затражили да се пронађу и казне они који су разрушили резиденције српских архиепископа (Загреб, Пакрац, Карловац итд.). Нисте затражили и при томе захтеву упорно остајали да им се те зграде обнове како би се тамо могли повратити. Сви католички бискупи на територији Србије, односно Југославије имају свој кров над главом и нико им не

о немогућава рад и живот. Био бих срећан да сте преко било ког медијског средства обавестили нашу јавност како сте упутили Туђману и његовој власти да те српске владике позову пошто их обавесте да су им њихове резиденције обновљене и да им је боравак осигуран.

Ако сте тврдили да сте увек били за сарадњу са Српском Православном Црквом, а и да Вам је драг српски народ, онда ово што Вам се предлаже омогућило би да Вам се поверује, драги мој надбискупе београдски!

У противном ми једино остаје порука са питањем: „Где ће Вам душа, господине Перко?“

С поштовањем

15. новембра 1998. године

Вељко Губерина

*Пећка Патријаршија, Св. архиепископ сръбски Данило II и пророк Данило. Црква  
Богородице Пуховодичке*



## ВЕСТИ ИЗ ЦРКВЕ

### ПАТРИЈАРХ АЛЕКСИЈЕ БОГОСЛОВИМА

За време посете Вороњежу средином новембра, патријарх московски Алексије је заједно са митрополитом воронешко-липецким Методијем посетио богословију (Духовну семинарију) која је основана пре два и по века. У њој сада има 150 ученика а од недавно прима и девојке које уче само иконописање и рестаурацију.

Патријарх је ученицима између осталог рекао:

Верујући народ с надом гледа на оне који се припремају за велико пастирско служење, који ће служити своме народу у ово неједноставно време. Њима предстоји не само да обављају богослужења у храмовима него и да помажу људима, да обликују парохијски живот, да обилазе болнице, старачке домове, затворе, да духовно јачају офицере и војнике. Свештенослужитељ није само духовни пастир, већ и патриота свога Отчества.

При Казанском храму Вороњежа постоји и „дечији храм“. Деца недељом долазе на богослужења помажући свештенику појући и читајући а потом слушају часове веронауке. Своме патријарху деца су предала збирку радова на православне теме. Дете које васпитава себе у основама вере од велике је помоћи родитељима да и они очврсну у Православљу.

### ГЛАД ПРЕТИ ОКОЛИНИ МАНАСТИРА ВАЛААМ

Велика кнегиња Олга Куликовски-Романов посетила је патријарха Алексија и обавестила се о тешкој хуманитарној ситуацији у Русији. Она је 1991. године основала добротворни фонд у Канади где живи и до сада упутила помоћ у висини од 5,5 милиона долара, већином храну и лекове. Кнегињу је патријарх обавестио о претњи глади у неким деловима Русије.

После ових разговора креће велика помоћ једном од најзначајнијих руских манастира – Валааму. Намесник Валаамског Спасо-Преображенског ставропигијалног манастира архимандрит Пан-

кратије затражио је помоћ за 500 становника Валаамског архипелага Ладоског језера. Већином се ради о старима и инвалидима који су јако везани за цркву. Млади су напустили острво и живе у градовима. Криза у земљи и инфлација још су више осиромашили ове људе тако да им сада прети глад. Острва су од новембра до маја због леда отсечена од света.

Фонд је одлучио да омогући прехрану и лечење ових православних верника као и манастирског братства које сада има 150 монаха и искушеника.

## РУСКА КЊИГА О СЕКТАМА

Познати професор Александар Дворкин објавио је књигу – *Увод у сектанство* на основу предавања која је 1995. држао на Православном Свето-Тихоновском богословском институту. Књигу је издало нижегородско братство св. Александра Невског у 10.000 примерака.

Александар Дворкин објавио је до сада око 200 публикација на 13 језика и вицепредседник је Међународног института за изучавање савременог секташтва.

У 18 глава реч је о 15 најраспрострањенијих секти присутних у Русији и ван ње. Обрађени су Мормони, Јеховини сведоци, Сајантолоисти, мунизам, Хари Кришна, „Црква Христова“, „Богородични центар“, „Секта Порфирија Иванова“, „Висароновци“, „Нова ера“ (New Age) и друге. Размотрена су и питања сатанизма, спиритизма, теозофије, астрологије, уфологије. Аутор прави разлику између „тоталитарних секти“ и „деструктивних култова“.

## СПРОВОЂЕЊЕ ЗАКОНА О ВЕРСКИМ СЛОБОДАМА У РУСИЈИ

Прошле године усвојени Закон о верским слободама и слободи савести Руске Федерације спроводи се без већих тешкоћа. На притисак споља избачена је преамбула о „у Русији традиционалним верским заједницама“ православљу, исламу, јудаизму и будизму, пре свега због протеста римокатолика и протестаната.

Како републике и аутономне области у оквиру Русије такође издају законе, донето је око 30 њихових закона о вероисповести. Ови закони међутим садрже преамбулу о „традиционалним вероисповестима“. То је сада засметало федералном Министарству правде које инсистира да се преамбула накнадно избрише.

Митрополит Јувеналије противи се изједначавању вероисповести, не може исти статус имати Руска православна црква и неки

придошли „мисионари“. Међутим, поменуто министарство и даље инсистира на променама. Како протестанти и римокатолици немају у Русији довољно, или сасвим мало, свештеника они ангажују странце. До сада су страни мисионари и свештеници имали дуже боравишне дозволе за Русију али од недавно дозволе се издају само на три месеца. По истеку дозволе, морају да напусте земљу с правом поновног тражења боравишне визе у земљи из које потичу. За неког мисионара из Америке то значи предузимање скупог пута и поновно враћање на три месеца у Русију. Министарство иностраних послова одлучило је да се визе издају на преко три месеца али Уред за регистрацију странаца то не прихвата и даље издаје дозволе боравка на три месеца.

У провинцији о регистрацији неке верске заједнице одлучују локални органи и они су мање великодушни него власти у Москви. У многим регионима локалне власти и губерније сматрају да им „нове вере“ нису потребне и да само стварају смутње и провокације. Да заиста има проблема показује и убиство једног мормонског мисионара у провинцији.

## **АПЕЛ РУМУНСКЕ ЦРКВЕ О КОСОВУ И МЕТОХИЈИ**

У тренуцима када је НАТО најавио бомбардовање Румунска православна црква упутила је апел да се спречи употреба иностране силе на Косову и Метохији. Црква је против интернационализације конфликта јер би он могао да се претвори у општи сукоб. Дијалог је једини начин решења питања. Црква захтева од Владе Румуније да не подржи употребу силе на Балкану и на Косову и Метохији, области, како се истиче, која је саставни део Србије.

Ако би нека спољна армија интервенисала то би био „опасан преседан“ са лошим последицама и за друге земље, за њихов суверенитет и интегритет. Нека Господ просветли власти Србије и стране одговорне људе да се уклони опасност од генералног рата и да се успоставе мир и добри односи у региону који подноси толика искушења, каже Румунска патријаршија у својој изјави.

## **АЛБАНСКИ ПОГЛАВАР ПОСЕТИО МОСКВУ**

Поглавар Албанске православне цркве, архиепископ тирански и целе Албаније током октобра на позив патријарха московског Алексија Другог посетио је Русију. У његовој пратњи је био митрополит Корче, Јован. Двојица поглавара служили су заједно свету литургију на празник светог Сергија Радоњешког, једног од најве-

ћих руских светитеља, у Сергије-Тројице лаври. Ту је архиепископ Анастасије на Московској духовној академији проглашен за почасног доктора богословских наука. Архиепископ је иначе некада био професор на атинском богословском факултету. Током разговора није се мимоишла тема Косова и Метохије. Двојица првојерараха били су сагласни у томе да не треба користити НАТО трупе у решавању конфликта.

Архиепископ Анастасије обавестио је домаћине о интензивном развоју Цркве у Албанији. Током ове године хиротонисано је неколико епископа и први пут после Другог светског рата конституисан је Свети Архијерејски Синод Албанске православне цркве. Од 1990. године саграђено је 90 храмова а 110 је обновљено. У Драчу је отворена богословска школа „Анастасис“ а задњих година рукоположено је 98 свештеника. Међутим, њихов број још увек није довољан. Црква има врло разгранат харитативан рад.

### **ГРЧКИ АРХИЕПИСКОП О КЛОНИРАЊУ**

На Међународној медицинској конференцији у Атини средином новембра архиепископ атински и поглавар Грчке православне цркве Христодул обратио се присутнима на тему клонирања.

Црква се одлучно супротставља научним покушајима клонирања и стварању људских бића на неприродан начин. Стварање копија људских бића по архиепископу значи стварање „Франкенштајнових монструма“ и изразио своју дубоку забринутост због научних експеримената који иду у овом правцу. Ово представља одступања и од Бога датих закона природе. И нацисти и стаљинисти су покушавали да створе неке монструме, Јозеф Менгеле је као нациста вршио експерименте у генетици. Зар је то потребно нама данас, упитао је архиепископ. Зато генетска истраживања морају бити под строгом контролом, у складу са моралом и етиком.

### **ПАТРИЈАРХ АЛЕКСИЈЕ О СТАЊУ РУСИЈЕ**

Патријарх московски Алексије посетио је Вороњешку епархију да би у Вороњежу осветио камен темељац за нови катедрални храм. Том приликом је истакао да Русија као плодна и рудима богата земља не може да се такорећи сврстава у неразвијене земље које извозе сировине. Почетком овога века она је хранила и себе и Европу а сада то није у стању.

Потребна је узајамност световних и духовних власти, узајамна помоћ људи који ће се трудити у разним областима живота, неопходна је саборност, општи напори ради будућности. У томе је ре-

шење садашњих тешкоћа. Важно је да се једни не противе другима, да имају осећај за одговорност за будуће дане.

Последњих десет година Русија је имала бројне потресе – распала се велика држава, десили су се 1993. трагични догађаји (покушај пуча). Од руба пропасти Русија се ових дана одмакла за неколико корака и постоји нада да је то последње искушење за Русију. Патријарх се нада да ће 21. век донети благодат руском Отечеству и народу.

## ХРАМ СВЕТЕ ПЕТКЕ

Руски патријарх Алексije 10. новембра, на московској периферији, осветио је храм посвећен светој Параскеви. Пре 300 година, на том месту био је подигнут камени храм посвећен истој светитељки. Овде су мештани свету Петку сматрали као чуварку домаћег огњишта, љубави и среће у породици. Тридесетих година овога века, храм је био затворен, а потом претворен у радионицу. Касније је полусрушено здање препуштено зубу времена. Парохијски живот је обновљен пре осам година, тако да се данас, на велике празнике, скупља толико народа да многи службу одстоје пред храмом. Патријарх је овим поводом поклонио храму икону Спаситеља.

## ПЕТОГОДИШЊИЦА КАЗАНСКЕ КАТЕДРАЛЕ

Пре пет година, освећен је на Црвеном тргу Казански саборни храм, што је био важан моменат обнове духовног живота у Русији. То је била прва црква у престоници враћена употреби, како Руси кажу, „из небитија“ и од тада звона Русије поново се оглашавају. Овај храм подигао је кнез Димитрије Пожарски у част чудотворне иконе Мајке Божије Казанске, која је спасла престоницу 1612. године. Црква је порушена 1936, и све ове године, по речима патријарха „пустош на том месту била је символ пустоши у душама људским“. Храм је био подигнут за три године, уз учешће градских власти. Тада, пре пет година, освећењу је присуствовао и председник Русије. Подизањем ове цркве преобразио је свој изглед Црвени трг. На тргу су такође обновљени Иверска капела и Васкрсенска врата, а почела је недавно и рестаурација цркве светог Василија Блаженог.

Поводом петогодишњице, у храму је служио патријарх, рекавши да је руски народ преживљавао тешкоће у прошлости, али се увек уздао у помоћ Царице Небесне, пошто је света Русија увек била дом Пресвете Богородице а јубилеј 2000. треба да побуди народ да се врати еванђеоским истинама.

## ОЛГИН КРСТ

На предлог петроградског добротворног друштва „Средњаја Рогатка“, метални крст, висине седам метара, постављен је и освећен на обали реке Нарове, где је света кнегиња Олга проповедајући хришћанство у северној Русији, 957. године поставила Крст. Касније, у 15. веку, један псковски трговац подигао је на том месту цркву светог Николаја са олтаром посвећеном светој Олги. Храм и гробље око њега разорили су при повлачењу окупатори 1944. Село у близини било је спаљено. Ово скоро заборављено место на граници Русије и Естоније почело је да оживљује пре 54 године. Крст је подигнут баш на месту олтара свете Олге. При раскопавању ту је пронађена иконица Тихвинске Мајке Божије, мања од длана, израђена у бакру.

## НОВИ ХРАМ У КАРЕЛИЈИ

На месту где је некада стајао храм, а комунисти су га разорили, сада је подигнут храм посвећен светим апостолима Петру и Павлу. Он се налази у малом месту Калевала, где је настао у свету познат карелофински еп. Храм је освећен од петрозаводског и карелског епископа Мануила и финског епископа Пантелејмона. Средства за градњу цркве, прикупили су некадашњи становници места, који су бежећи од комунистичког терора, избегли у Финску. Црква је подигнута за само пола године.

## УБИЈЕН СВЕШТЕНИК

Тачно четрдесет дана после нестанка, пронађено је тело руског старообредног православног свештеника Димитрија Растегајева, који је служио у Јарослављу. Његово тело нађено је заједно са остацима 30 жртава у селу Белавино, где су их одвезле убице који су трговали становима. За свештеника је битно да је годину дана пре смрти изашао из састава РПЦ, које се јавно одрекао, а потом пришао старообредницима. Тужилаштво је саопштило, да овај злочин нема само криминални, него и „религиозно-политички карактер“.

## ПРАЗНИК ПОЛИЦИЈЕ

Бугарска полиција одлучила је да у будуће светога архангела Михаила слави као свог небеског заштитника. „Архангеловден“ славила је полиција од 1925. али је 1943. укинута.

Аранђеловдан се у Бугарској слави и од „Савеза војних инвалида и жртава рата“, а по целој земљи се служи заупокојена молитва за све жртве рата. Заупокојеној молитви на Централном софијском гробљу присуствовали су и председник државе Петар Стојанов, начелник генералштаба генерал-пуковник Михо Михов и министар одбране Георги Ананиев.

## ПРОДАТ УКРАДЕНИ ПЕРГАМЕНТ

Јерусалимска православна патријаршија поднела је у Њујорку тужбу суду против аукционе куће која је за преко милион долара продала пергамент из 12. века који је украден. Јерусалимска патријаршијска библиотека је за време Првог светског рата делимично евакуисана у Цариград и ту је из ње нестао стари рукопис на коме су исписане Архимедове теорије. За судбину рукописа се ништа није знало док се није нашао у каталогу за продају аукцијске куће „Кристи“ преко које рукопис продаје једна француска породица. Како је рукопис преко 50 година у рукама те породице она наводно не мора да суду објасни, ако је неко тужи, на који начин је дошла до рукописа.

Грчка је желела да откупи рукопис, изјавио је министар културе Евангелос Вензелос. Грчка ће стајати на располагању Јерусалимској патријаршији у судском спору.

Сада је рукопис дошао у руке неког Американца, чији идентитет није објављен јавности. Он је обећао да ће текст бити доступан научницима.

## ОДБИЈЕН ОРДЕН

На свечаности доделе ордења у резиденцији анатемисаног поглавара и „патријарха“ „Кијевске патријаршије“ Филарета позвани су сви најзначајнији политичари и јавни радници Украјине. Орден Св. Кнеза Владимира додељиван је политичарима који су подржали раскол. Између осталих, за учешће у стварању нове цркве, Филарет је наградио председника Украјине Леонида Кучму, бившег председника Кравчука, председника владе, и цео низ других личности. Свечаност се претворила у скандал, пошто председник Кучма, премијер и још неки нису ни дошли. Дошао је бивши председник Кравчук, кога сматрају „кумом“ раскола.

## ЧУДНА ПОСЕТА ПАРИЗУ

„Архиепископ“ харковски Игор који управља пословима „Украјинске аутокефалне православне цркве“ недавно је посетио За-

падну Европу. У Паризу је био између осталог гост Института светог Сергија, некада чувене богословске академије, која је под јурисдикцијом руског огранка под окриљем Цариградске патријаршије. Руководство института, Клеман, Лоски и други, водили су опширне разговоре са гостом о стању у Украјини. „Архиепископ“ је посетио бројне унијатске и римокатоличке институције, давао изјаве и интервјуе и на крају обавио ходочашће у Лурду.

## **РУСКА ИЗЛОЖБА У АТИНИ**

У атинском градском музеју „Вуру-Евтаксиа“ отворена је изложба „Москва православна“. Изложено је 122 експоната из историје Москве: колекција православних икона из 18. и 19. века, гравуре, слике познатих руских уметника, акварели цркава и манастира, древне књиге као и фото-збирка о храму Христа Спаса. Овим се уједно обележава 170. годишњица успостављања дипломатских односа између Русије и тек ослобођене Грчке. У Атини, која се побратимила са Москвом, одржани су концерти руске музике. Православље је вековима била јака веза између Грчке и Русије.

## **ОСНОВАНА РУМУНСКА ЕПАРХИЈА**

Ускоро предстоји оснивање епархије Румунске православне цркве за румунску мањину у Мађарској. Седиште ће јој бити у Ђули око које има највише Румуна. О томе се патријарх Теоклис почетком новембра у Букурешту договорио са поглаваром једне од највећих цркава Мађарске реформатским бискупом Густавом Балчкајем који је био званични гост патријарха и посетио бројне православне цркве и манастире.

## **ЗАТВОРСКИ СВЕШТЕНИЦИ**

Сви румунски православни свештеници који свој пастирски рад обављају у затворима одржали су почетком новембра своју земаљску конференцију. Заједно са представницима Министарства правде тражени су најбољи путеви за „оне који су згрешили пред људима и Богом“ и за „лечење душа криминалаца“ који издржавају казне по румунским затворима. Разговарано је и о ткз. хришћанима – добровољцима који мисионаре по затворима. Конференцији су присуствовали и свештеници других цркава који такође раде у затворима.



## ТЕЛЕФОНСКА ПОМОЋ

Залагањем епископа арђеско-мушчелског Калиника од недавно монашки скит Тривале из Питестија телефоном даје духовне савете и подуче верницима. Даноноћно, мењајући се на осам сати, духовници одговарају на питања у вези брака, гатања, самоубиства, јоги, хомосексуализму и о „начину да се приведу на пут вољене особе“. Само за прве две недеље било је око сто позива. Највише су се јављале жене, то се у скиту тако тумачи да жене имају већег страха Божијег. Овај први покушај пастирског рада телефоном у Румунији показао се по мишљењу епископа успешним.

## ФИНСКА ПОСЕТА ЦАРИГРАДУ

Званичну посету Цариградској патријаршији учинио је поглавар Финске православне цркве, архиепископ Хелсинкија, Карелије и целе Финске Јоан. Он је са цариградским патријархом Вартоломејем служио свету литургију у саборном храму Светог Ђорђа на Фанару на празник Узвишења Часнога Крста.

Финска црква добила је од Цариграда аутономију 1923. Од тада су односи између двеју цркава изузетно блиски. Цариград је Финској цркви поверио да администрира Православном црквом Естоније када је пре више година дошло до њеног одвајања од Московске патријаршије. Финска црква добија свето миро од Цариграда.

## ЕПИСКОП АРКАДИЈЕ ОСЛОБОЂЕН УПРАВЉАЊА ЕПАРХИЈОМ

Са заседања Свештенога Синода Руске православне цркве 6. октобра саопштено је званично да је разматрана ситуација у Томској епархији. Донета је одлука да се епископ Аркадије ослободи управљања епархијом због „неспособности руковођења“ и назначен је за викарног епископа Нижегородске епархије са титулом „епископ ветлужски“. За привременог управитеља Томском епархијом назначен је епископ новосибирско-бердски Сергије. О овоме је издат синодални указ.

Епископ Аркадије (Атонин) налазио се на томској катедри годину дана, од 3. октобра 1997. Накнадно су црквени извори саопштили да је злоупотребио власт, да је из нејасних разлога са парохија премештао угледне свештенике, да су вести о бројним скандалима стигле већ првих месеци до Москве. Епископ је, каже се, у Томску све време провео у изолованости. Епископ Аркадије рођен

је 1943. Епископ магадански постао је 1991. Већ следеће године премештен је за епископа јужносахалинско-курилског, а од 1997. је епископ Томска.

После смене за епископа су се неки zaloжили: Аграрна партија, Покрет за подршку армији, клуб „Патриот“, Руска сибирска партија, покрет „Духовно наслеђе“ и Народно-патриотски савез, неке културне организације и поједини свештеници. Патријаршија је остала при својој ранијој одлуци.

## ГРУБО МЕШАЊЕ ДРЖАВЕ

Министар за вероисповести Бугарске Љубомир Младенов саопштио је да ће Влада (Министарски савет) до краја новембра регистровати „Свети Синод у пуном саставу али без патријарха Максима“ пошто је њега нелегални, неканонски скуп „свргао“. Овим се наставља несхватљиво понашање државе и доскорашњих расколника и доводи у питање мукотрпно постигнуто решење бугарског црквеног питања донето од поглавара готово свих помесних православних цркава последњег дана септембра. И поред упозорења да се не поступа неканонски, 10. новембра у згради државне Опере окупило се неколико стотина свештеника и више епископа као и неки мирјани, сви готово искључиво чланови доскорашње расколничке групе. Ту је одлучено да се усвоји нови устав Цркве и да се не призна патријарх Максим.

Свети Синод (кога чине сви митрополити) састао се средином новембра и одлучио да, како је изјавио митрополит Неофит, затражи пријем код председника државе Петра Стојанова како би га информисали о последњим догађајима у цркви. Цркви је позната једностраност председника који није крио да је наклоњен доскорашњим расколницима. Патријарх жели и поред тога да упозна председника да је скуп у Народној опери „у противречју са канонима и са уставом Цркве и да су због тога његова решења невалидна“. Црква жали што је Влада дала активну подршку и финансијску помоћ и обећала материјалне привилегије заступницима неканонског поступања. Патријарх Максим апеловао је на епископе који су до скоро били у расколу да изврше решења Свеpravославног софиског сабора и да најзад почну да служе Цркви.

Очекује се да Цариградска и Московска патријаршија, обавештена о најновијем развоју, помогну да се стање среди иако је неканонско поступање добило неочекиване и огромне размере. Сада и политичке партије и друге организације исказују подршку неко патријарху Максиму, неко држави. Посматрачи сматрају да је ово мешање државе у црквене ствари нечувено.

## КРСТ ПОСЛЕ 65 ГОДИНА

Чувено петроградско подворје Рождество-Богородичног Коневског манастира поново краси велики крст кога су пре 65 година безбожници уништили. На Крстовдан ове године постављен је крст од три метра. Како манастир није имао новаца да постави метални крст, монаси манастира израдили су дрвени крст са лепим дрворезом.

Коневски манастир налази се на острву Коневце у Ладошком језеру. Од 1821. има подворје у Петрограду, док је сам манастир настао пре 605 година. Само подворје постало је врло познато по Коневској икони Мајке Божије која је 1862. спасла Апраксин двор од пожара. Подворје је обнављано задње три године, велики радни допринос пружили су избеглице, наркомани и други унесрећени, градећи храм градили су своје душе, уздизали молитве Господу у раду на храму.

## БЛАГОСЛОВ ЗА ЛИСТ ОСУЂЕНИКА

Руски патријарх Алексије благословио је почетак излажења листа за осуђенике „Телеграф Н“ који ће излазити у Москви. Црква у свом пастирском раду не заборавља ни људе који су били осуђивани, она им помаже да пронађу пут к Богу. Лист има намеру да се првенствено усредреди на малолетничку делинквенцију. Зато је први број бесплатно дељен у поправним домовима. Лист ће помагати читаоцима да стекну знање из православне вере.

Како су власти саопштиле, задњих 45. година преко 30 милиона становника Русије прошло је кроз „места лишења слободе“.

## МОРМОНИ У РУСИЈИ

У Краснојарску мормони су изазвали инцидент када су покушали да на простору војне јединице бр. 65400 деле свој материјал и ступе у контакт са војницима. Двојица младих мормона, један Финац и један Американац, „задржани“ су од војних власти. Мормони, којима је у Русији допуштен рад, посебно се труде како је од власти саопштено да буду присутни и активни у областима које су ранијих година биле затворене за странце, затим у обема руским престоницама Москви и Петрограду као и у великим индустријским центрима. „Сличним скандалима нема броја“, рекао је представник полиције.

припремио Живица Туцић

*Пећка Паїријарија, Црква св. Аосїола, Св. Никола, око 1300. године*

# ХРОНИКА

## СЕПТЕМБАР – ОКТОБАР

Српска Академија Наука и Уметности, у сарадњи са домом културе из Зубиног Потока, организовала је 30. септембра у Београду, 1. и 2. октобра у Зубином Потоку научни скуп под називом „Ибарски Колашин кроз векове“. На скупу су узели учешће најеминентнији научници из области књижевности, историје, историје уметности, етнологије и др. Епископ Артемије, је првог дана скупа у Српској Академији Наука и Уметности поздравио скуп, а сутрадан у Зубином Потоку, са неколико својих свештеника и монаха узео учешћа у његовом раду. Скуп је веома исцрпно обрадио и неколико тема везаних за манастир Црну Реку који је духовни стуб многих колашинаца од свога настанка до данас.

Пећка Бања је мало место у Метохији између Пећи и Ђураковца. Пре две године у њему је започела изградња цркве која је 4. октобра ове године дочекала и своје освећење. Освећење су обавили епископи Артемије рашко-призренски, Атанасије захумско-херцеговачки и приморски и Јустин тимочки, уз саслужење већег броја свештеника. На светој литургији у чин протојереја произведени су свештеници из Пећи Будимир Којић и Миљко Корићанин, а у чин јерођакон Епископ Јустин рукоположио је монаха Јефтимија (Јутрша) сабрата манастира Буково код Неготина из епархије тимочке. Ктитор ове цркве, посвећене зачећу Св. Јована Крститеља, је господин Милорад Рајевић из Пећи, коме је том приликом додељен орден Св. Саве првог реда за његова многобројна добра учињена цркви и народу овога краја.

Село Речане код Косовске Каменице одавно чува остатке манастира Тамнице који се ту налазио. Народ овога села, на челу са професором приштинског универзитета Г. Слободаном Костићем обновио је цркву Свете Петке која је по писаним документима црква некадашњег манастира. 10 октобра 1998 године, Епископ Артемије је са више свештеника извршио освећење ове обновљене цркве, на радост и духовну корист народа тога краја.

Мала Браина је село на самој граници два округа Србије, Косова и Топлице. На имању браће Марка и Милутина Ђуричића налазе се остаци цркве посвећене Пресветој Богородици у народу поз-

натија као „Браинска“ коју је Цар Урош у 14 веку поклатио као метох руском манастиру Св. Пантелејмона на Светој Гори. Епархија рашко-призренска добила је на поклон од породице Ђуричић имање на коме се налази ово црквине уз жељу дародавца да се ту обнови манастир. Реализацију жеље дародавца благословио је и Епископ нишки Иринеј. У овај пројекат веома интезивно је укључен отац Виталије Тарасјев старешина Московског Подворија у Београду у жељи да се на изградњи овог манастира ојачају духовне везе српског и руског народа. То је био разлог да се 18. октобра 1998 године у овом прелепом топличком крају на челу са Епископом Артемијем окупи мноштво народа из свих крајева Србије, како би се осветили темељи за обнову ове цркве. На самом освећењу Епископ Артемије и отац Виталије су још једном поновили значај заједничког подизања ове цркве која ће, ако Бог да једног дана бити видљиви символ духовног јединства српског и руског народа; једноверне православне браће.

Манастир Девич је у току пролећа и лета ове године био под непрестаном опсадом албанских побуњеника. Долазак до њега је веома ризикантан јер је то територија коју контролише тзв. „ОВК“. То ипак није ометало Епископа Артемија да 23. октобра 1998. посети овај манастир. Тих дана су се по захтеву међународне заједнице уклањали пунктови српске полиције у тим крајевима, па је данас одлазак тамо могућ само на сопствену одговорност.

*Детаљ са освећења темеља цркве Пресвете Богородице*

*Детаљ са освећења темеља цркве Пресвете Богородице*

У манастиру Високи Дечани 25. октобра 1998. године Епископ Артемије је обавио освећење петнаест нових антимиона за потребе своје епархије у којој се и у ово веома тешко време гради на десетине нових цркава.

## **НОВЕМБАР**

Верници из Косовске Витине на челу са својим свештеником изградили су веома леп црквени дом у порти храма Св. Петке. Свету литургију у овом месту служио је Епископ Артемије 1. новембра 1998. године, и том приликом у чин протојереја произвео о. Драгана

Којића пароха витинског и о. Рањела Денића пароха у Штрпцима на Брезовици. Након литургије обављено је освећење новоподигнутог парохијског дома.

Своју именданску славу Св. Великомученика Артемија 2. новембра 1998. године Епископ Артемије је прославио у манастиру Грачанице, са великим бројем свештеника и монаха.

Развој догађаја на и око Косова и Метохије учинио је да је четврти свесрпски црквено-народни сабор у Приштини одржан 7.

Sa slave Imendana vladike Artemija

новембра ове године. Сабор је био изузетно успешан и на њему је донешена ПОВЕЉА *о националном ојсџанку српског народа на Косову и Метохији и Косова и Метохије у Србији*.

У згради патријаршије у Београду од 9. до 11. новембра 1998. године одржано је ванредно заседање Светог Архијерејског Сабора Српске Православне Цркве. Главна тема ванредног заседања био је проблем Косова и Метохије, питања повратка епископа и свештеника на територију Републике Хрватске, као и друге текуће теме из живота цркве и народа.

На бденију уочи ктиторске славе манастира Грачанице, Св. Краља Милутина 11. октобра 1998. године, Епископ Артемије је на бденију замонашио у чин мале схиме пет искушеница овога манастира и то: искушеницу Јасмину давши јој монашко име ЈОВАНА,



Monahiwa Jovana

Monahiwa Emilija

Monahiwa Antusa

Monahiwa Tekla

искушеницу Марију давши јој монашко име ЕМИЛИЈА, искушеницу Слободанку давши јој монашко име АНТУСА, искушеницу Наду давши јој монашко име ТЕКЛА и искушеницу Славицу давши јој монашко име СЕРАФИМА. Сутрадан на Св. Литургији и чин јерођаконa Епископ Артемије је рукоположио монаха Григорија, сабрата манастира Драганац код Гњилана.

Истога дана у манастиру Грачаници епископ Артемије је примио у посету Амбасадора Аустрије у Београду Г. Волфганга Петрича, а у послеподневним сатима Г. Кристофера Хила амбасадора САД из Скопља који му је уручио трећу верзију свога плана за решавање косовског проблема.

Monahiwa Serafima

Razgovor sa ambasadorom Austrije

Razgovor sa g. Hilom

Monah Damjan

Monah Kozma

Манастир Св. Врача у Зочишту који је у лето ове године пао у руке тзв. ОВК уочи своје славе 13. новембра добио је два нова млада монаха. Епископ Артемије је у чин мале схиме замонашио искушеника Драгомира, давши му монашко име ДАМЈАН и искушеника Владимира, давши му монашко име КОЗМА.

Сопоћански манастир као свој монашки дан слави пренос моштију Св. великомученика и победоносца Георгија 16. новембра. Ове године на бденију уочи манастирске славе Епископ Артемије је замонашио сабрата овога манастира искушеника Горана, давши му монашко име МАРДАРИЈЕ. На Св. Литургији Епископ Артемије је по благослову епископа аустралиског Г-на Луке у чин јеромонаха рукоположио јерођаконa Илију, који се као гост већ дуже време налази у манастиру Сопоћани заједно са својим духовником о. Никодимом (Прибојан), спремајући се за мисију у далекој Африци. Након Св. Литургије Епископ Артемије је крстио малу Марину, кћерку јереја Бранислава Перановића, свештеника мисионара и уредника нашег часописа.

Манастир Црна Река је и ове године прославио Св. Архангела Михаила скромно, по броју присутних верника, али у изобиљу духовно иако Епископ Артемије није могао доћи, због великог снега који је уочи славе пао у Ибарском Колашину. У Црну Реку су пешке, пробијајући се кроз велики снег, стигли само они из ближе околине, и неколицина упорних студената из Приштине. Тога дана

Mona„ewa u manastiru Zo„li„te

Gosti vladike Justina; episkopi Domentijan, Artemije i Pahomije

Епископ Артемије је стигао у Зајечар на крсну славу Епископа тимочког Господина Јустина, где су били присутни митрополит видински Господин Доментијан из Бугарске Православне Цркве, као и Епископ врањски Господин Пахомије, те су тако сви заједно домаћину учинили велику радост.

Круна монашких слава је у Манастиру Високи Дечани где је 23. новембра ове године на бденију уочи манастирске славе Св. Краља Стефана Дечанског епископ Артемије замонашио четири искушеника. Уз светлост свећа са древног дечанског полијелеја и певање тропара „*Похиѡај да ми оѡворѡи очинско наручје ...*“ своје монашке завете дали су: искушеник Саша добивши монашко име СЕРАПИОН, искушеник Бошко добивши монашко име ТЕОДОР, искушеник Растко добивши монашко име ИЛАРИОН и искушеник Срђан добивши монашко име СЕРГИЈЕ. После свега човек не може а да се по својој слабости не запита како то да у години која је за нас на Косову и Метохији била година ратна, и година искушења ми добијамо двадесет и два нова молитвеника или молитвеницу пред Богом, у лику младих монаха и монахиња замонашених у нашим манастирима ове године. И када се сви ми у монашком чину, још једном у оваквим приликама преслишамо и сами извршимо смотру над својим душама, слушајући питања духовника који монаши, са певнице полако, умилни глас почиње да *даје одговор на малочас ѡстѡављено ѡпѡшање*: „*Познајмо, браћо, силу ѡјајне, јер ѡреблаги Оѡѡац*

*Монах Теодор*

Monah Serapion

*Монах Иларион*

Monah Sergije

*изишавиши у сусрећ, ѓрли блудноѓ сина, који од ѓреха хийа очевом дому, и ойейи му дарује знаке славе своје, и ѓриређује ѓајансйвено весеље онима ѓоре, жрйвујући ѓеле уѓојено, да бисмо и ми живели достйјно човекољубивоѓ Оца ...“* Сутрадан на Св. Литургији у чин јерођакона Епископ Артемије рукоположио је монаха Методија сабрата дечанског манастира, а Господ је и тиме показао да су велика дела његова.

Просветна комисија Светог Архијерејског Сабора, чији је члан и Епископ Артемије, наставила је свој рад на изради нових школских планова обухваћених реформом црквеног школства од 26. до 28. новембра 1998. године у двору Епископа браничевског Г-на Игнатија, у Пожаревцу.

## ДЕЦЕМБАР

У непрекидној бризи и труду на очувању Косова и Метохије у Србији Епископ Артемије је учинио посету амбасадорима: Русије, Г. Јурију Котову и Велике Британије, Г. Брајану Донелију у Београду 2. децембра 1998. године, а 4. децембра на лични захтев француског амбасадора из Скопља, Господина Јацљуес Хунтзингер-а, састао се са њим у Приштини 4. децембра 1998. године, и провео са њим у разговору око два сата.

По благослову Св. Архијерејског Синода Епископ Артемије је као представник СПЦ узео активно учешће на трећем дијалогу, који је у Бриселу 7. и 8. децембра 1998. године одржан под покровитељством Васељенске Патријаршије, а на тему: „Црква, народ и ѓо-лийичке сйранке - ѓихове живойне ѓрилике у Евроји III миленију-ма“

На празник Св. преподобног Јоаникија девичког Чудотворца Епископ Артемије, боравио је у манастиру Девичу. На бденију уочи славе и на Св. Литургији, ранијих година сабирало се на стотине људи. Ове године поред монаха и монахиња на слави манастира Девич било је свега пет људи. Разлог је страх који због деловања тзв. ОВК на територији Дренице постоји код Срба са Косова и Метохије. Приликом повратка из манастира, у селу Лауша, припадници ОВК-а зауставили су возило којим се кретао Епископ Артемије, као и возила манастира Сопоћана и Св. Тројице. После краћег задржавања, и обављеног разговора, радио-станицом, једног од униформисаних људи са неким од „претпостављених“ дозволили су нашој малој колони од три возила да наставимо даље пут Србице.

јерођакон ЈУСТИН-дечанац



# SADRŽAJ

## UMESTO UVODA

*Епископ Николај Десети динар* ..... 3

## DOGMATIKA

*Прохосинђел Аџанасије (Ракија) Свети Симеон Нови Богослов* 9  
*Прохосинђел Аџанасије (Ракија) Владимир Лоски* ..... 17

## OGLEDI IZ KANONSKOG I CRKVENOG PRAVA

*Желько Коџоранин Избегло свештенство и канонско предање* .. 21

## BIBLIJSKA TEOLOGIJA

*Илија Томић Јудејска ангелологија у периоду антике* ..... 39  
*Горан Рагенковић О Светом Писму Новог Завета* ..... 61

## UMETNOST I ISTORIJA

*Др Преграџ Рисџић Пиластри* ..... 67

## VERA I NAUKA

*Професор Раде Рајић О части и њеној актуелности* ..... 87  
*Драџана Филиповић Рагенковић Секте и култови* ..... 101

## DUHOVNI PUTOKAZI

*Св. Игњатије Брјанчанинов Поука у недељу сиропусну* ..... 109

## IZ STARE CRKvene 'TAMPE

*Св. Јован Златоуст Беседа друга о светом апостолу Павлу* ... 129

## AKTUELNE TEME

<i>Живица Туцић</i> Став цркве према позоришту и сличним разонодама .....	133
---	-----

## PRIKAZ

<i>Велько Губерина</i> Отворено писмо .....	137
---	-----

## ME—UCRKVENA HRONIKA

<i>Живица Туцић</i> Вести из цркве .....	143
--	-----

## SAVREMENA HRONIKA

<i>јерођакон Јусџин-гечанац</i> Хроника .....	154
---	-----





## ИЗ СВЕТОТАЧКЕ КЊИЖЕВНОСТИ

Легенда 1

Легенда 2

Легенда 3

Легенда 4

Легенда 5

Легенда 6

Легенда 7

Легенда 8

*ЈУДИНО ИЗДАЈСТВО – фреска са краја 13. века у западном делу цркве Светих  
апостола манастира Пећка Патријаршија*

Легенда 9

*ОПЛАКИВАЊЕ ХРИСТА (полагање у гроб). Фреска из 1337. године у цркви Св.  
Димитрија манастир Пећка Патријаршија,*

Легенда 10

*Анђео – весник васкрсења на Христовом гробу објављује женама – мирносицама  
да је Господ васкрсао. Фреска из 1337. године у цркви Св. Димитрија у манастиру  
Пећке Патријаршије*

## Легенда 11

*Мирослављево јеванђеље, 1.75 в, XII в. Народни музеј – Београд*

Истраживање и заштита Хиландара у периоду после II светског рата

Слово на Духовној академији поводом 800. годишњице Хиландара

Престоница православног србства

Уводник за отварање изложбе

Пророчка улога светогорскога монаштва у савременоме свету

Жан Клод Ларше

Беседа друга о светом апостоу Павлу

Из светоотачке књижевности

Св. Василије Велики

О зависти

Став цркве према позоришту и сличним разонодама

О части и њеној актуелности

потпуковник Рајић Раде

Осам векова Хиландара и светосавље данас